

PERSONENWAGEN x-WAGEN



Personenwagen x-Steuerwagen 2. Klasse DB Ep. IV

58501  119,00 €*
 58503  127,00 €*



58500 Personenwagen x-Wagen 2. Klasse DB Ep. IV

64,99 €*



58226 3er Set: 2x x-Personenwagen und x-Steuerwagen
 S-Bahn Rhein-Ruhr DB AG Ep. V

243,00 €*



58388 3er Set: 2x x-Personenwagen und x-Steuerwagen
 S-Bahn Nürnberg DB Ep. IV

241,00 €*

Lim



Für alle Steuerwg. gilt:

Alle x-Steuerwagen sind ist vorbereitet für die Nachrüstung einer Innenbeleuchtung # 56292 (siehe Seite 435)

Für alle Sitzwg. gilt:

Alle x-Personenwagen sind vorbereitet für die Nachrüstung einer Innenbeleuchtung # 56291 (siehe Seite 435)

Zur Modellvorstellung auf Youtube



Personenwagen x-Steuerwg. 2. Klasse DB AG Ep. V, verkehrsrot, Modellausführung mit Einzellampen

58506 119,00 €*
58507 129,00 €*



58504 Personenwagen x-Wagen 2. Klasse DB AG Ep. V, verkehrsrot 64,99 €*
58505 Personenwagen x-Wagen 1./2. Klasse DB AG Ep. V, verkehrsrot

MITTELEINSTIEGSWAGEN

Für alle Steuerwg. gilt:

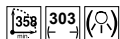

Für alle Sitzwg. gilt:

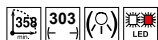

56060

Vorbereitet für die Nachrüstung einer Innenbeleuchtung # 56280 (siehe Seite 435).

Zur Modellvorstellung auf Youtube



59680 Mitteleinstiegswagen 2. Klasse Bym DB Ep. IV

64,99 €* 



59681 Mitteleinstiegswagen 1. / 2. Klasse ABym DB Ep. IV

64,99 €* 



59682 Mitteleinstiegssteuerwagen 2. Klasse Bymf DB Ep. IV

94,99 €* 





58269 2er Set Mitteleinstiegswagen DR Ep. IV

129,00 €* 



SCHNELLZUGWAGEN

Für alle Wagen gilt:   
56060



59620 Schnellzugwagen 1. Klasse Aüm 202 DB Ep. IV

61,99 €* 



59621 Schnellzugwagen 1. / 2. Klasse ABüm 223 DB Ep. IV

61,99 €* 



59622 Schnellzugwagen 2. Klasse Büm 232 DB Ep. IV

61,99 €* 



59623 Schnellzugwagen 2. Klasse / Gepäck BDüms 272 DB Ep. IV

61,99 €* 



59624 Schnellzugpackwagen Düm 902 DB Ep. IV

61,99 €* 



59625 Schnellzug-Halbspeisewagen ARüm 216 DB Ep. IV

61,99 €* 

Für alle Wagen gilt:

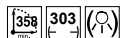

↔ # 56060

Vorbereitet für die Nachrüstung einer Innenbeleuchtung #56144 (siehe Seite 434).

NEU
2025

Bildretusche



59653 Gepäckwagen Dm grau DB Ep. IV

61,99 €* 



59652 Gepäckwagen Düm 902 Pop DB Ep. IV

61,99 €* 



59651 Schnellzugwagen 2. Klasse Büm 232 Pop DB Ep. IV

61,99 €* 



59648 Schnellzugwagen 1. Klasse Aüm 202 Pop DB Ep. IV

61,99 €* 



59649 Schnellzugwagen 1./2. Klasse ABüm 223 Pop DB Ep. IV

61,99 €* 



59650 Schnellzugwagen 2. Klasse Büm 232 Pop DB Ep. IV

61,99 €* 

SCHNELLZUGWAGEN



59638 Schnellzugwagen 1. Klasse
A4üm DB Ep. III 61,99 €*



59639 Schnellzugwagen 1. / 2. Klasse
AB4üm DB Ep. III 61,99 €*



59640 Schnellzugwagen 2. Klasse
B4üm DB Ep. III 61,99 €*

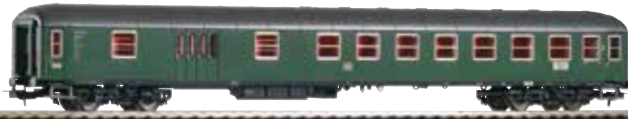

59641 Schnellzugwagen 2. Klasse /
Gepäck BDms272 DB Ep. III 61,99 €*



59642 Schnellzugpackwagen
Dm 902 DB Ep. III 61,99 €*



59643 Schnellzug-Halbspeisewagen
ARm 216 DB Ep. III 61,99 €*

**NEU
2025**

Bildretusche



59646 Schnellzugwagen 2. Klasse Bm 234 DB Ep. IV,
ozeanblau-beige 61,99 €*



53389 Postwagen ozeanblau-beige DB Ep. IV 61,99 €*

**NEU
2025**

Bildretusche

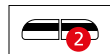

28324 2er Set Personenwagen 2x 2. Klasse Büm 234 POP und grün DB Ep. IV 152,99 €*

Für alle DC Wagen gilt:

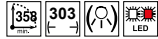

Für alle AC Wagen gilt:

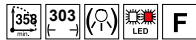

Zur Modellvorstellung
auf Youtube



Das Modell:

Mit dem Steuerwagen mit Wittenberger Kopf entspricht PIKO einem langgehegten Wunsch vieler Modellbahnfreunde!

Der Steuerwagen auf Basis eines n-Wagens erscheint in gewohnt detaillierter und filigraner Ausführung des Expert Sortiments und besitzt eine maßstäbliche Länge, die passende Inneneinrichtung, scharf gravierte Drehgestelle und extra angesetzte Griffstangen.

Der Steuerwagen stellt die perfekte Ergänzung zu den PIKO n-Wagen dar, kann aber auch vorbildgerecht mit Doppelstockwagen kombiniert werden! Er ist für eine unproblematische Nachrüstung einer Innenraumbeleuchtung vorbereitet und verfügt über einen fahrtrichtungsabhängigen Lichtwechsel weiß/rot.



Steuerwagen Wittenberger Kopf 2. Klasse GfF Ep. VI

- | | | |
|-------|---|-----------|
| 58526 | ☐ | 119,00 €* |
| 58527 | ~ | 164,00 €* |



Steuerwagen Wittenberger Kopf DB AG Ep. VI

- | | | |
|-------|---|-----------|
| 58520 | ☐ | 119,00 €* |
| 58521 | ~ | 164,00 €* |



Steuerwagen Wittenberger Kopf DB AG Ep. V, mintgrün

- | | | |
|-------|---|-----------|
| 58522 | ☐ | 119,00 €* |
|-------|---|-----------|



Der Wagen ist vorbereitet für die Nachrüstung einer Innenbeleuchtung # 56293 (siehe Seite 435)

Für alle Sitzwagen gilt:



Für alle Steuerwag. gilt:

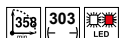

56060

NEU
2025

Bildretusche



23603 Personenwagen Silberling 2. Klasse DB Ep. IV

61,99 €* 

NEU
2025

Bildretusche



28325 2er Set Personenwagen 1x 1./2. Klasse Silberling + 1x 2. Klasse Bm 232 DB Ep. IV

129,00 €* 



23600 Nahverkehrswagen n-Wagen 2. Klasse GfF Ep. VI 

61,99 €* 



23601 Nahverkehrswagen n-Wagen 1./2. Klasse GfF Ep. VI 

61,99 €* 



57675 Nahverkehrswagen n-Wagen 2. Klasse DB AG Ep. VI 

61,99 €* 



57676 Nahverkehrswagen n-Wagen 1./2. Klasse DB AG Ep. VI 

61,99 €* 

NEU
2025

Bildretusche



23602 Steuerwagen Silberling Karlsruhe Kopf DB Ep. IV

87,99 €* 



57653 Nahverkehrssteuerwg. 2. Kl. BDnrzf DB Ep. IV
57652 Nahverkehrssteuerwg. 2. Kl. BDn DB Ep. IV

87,99 €* 



57650 Nahverkehrswg. 2. Kl. Bnb DB Ep. IV
57651 Nahverkehrswg. 1. / 2. Kl. ABnb DB Ep. IV

61,99 €* 



57667 Nahverkehrssteuerwagen 2. Klasse BD4nf DB Ep. III

87,99 €* 



57655 Nahverkehrswg. 1./2. Kl. ABnb DB Ep. IV
57654 Nahverkehrswg. 2. Kl. Bnb DB Ep. IV

61,99 €* 



57668 Nahverkehrswagen 2. Klasse B4nb DB Ep. III
57669 Nahverkehrswagen 1. / 2. Klasse AB4nb DB Ep. III

61,99 €* 



58250 3er Set Nahverkehrswagen n-Wagen DB Ep. V

181,00 €* 

Für alle Wagen gilt:   
 # 56060

Alle Personenwagen sind vorbereitet für
 die Nachrüstung einer Innenbeleuchtung
 # 56284 (siehe Seite 435)



97185 Speisewagen 113A PR Ep. VI

71,99 €* 



97180 Personenwagen 112A PKP Ep. V

71,99 €* 



97181 Personenwagen 111A PKP Ep. V
 97182 Personenwagen 111A PKP Ep. V

71,99 €* 



97183 Speisewagen 113A PKP Ep. V

71,99 €* 



97184 Liegewagen 110A PKP Ep. V

71,99 €* 

Für alle Wagen gilt:   
 # 56060

Alle Wagen sind vorbereitet für die Nachrüstung einer
 Innenbeleuchtung # 56284 (siehe Seite 435)



97618 Personenwagen 111A 2. Klasse MÁV Ep. IV

71,99 €* 



97619 Personenwagen 111A 1. Klasse MÁV Ep. IV

71,99 €* 



97620 Speisewagen 113A PKP Ep. IV

71,99 €* 



97621 Personenwagen 112Ag 2. Klasse PR Ep. VI

71,99 €* 



97622 Personenwagen 112Ag 2. Klasse PR Ep. VI

71,99 €* 

97623 Personenwagen 112Ag 2. Klasse PR Ep. VI,
 andere Wagennummer



97625 Speisewagen 113AM PKP Ep. V

71,99 €* 



97627 Personenwagen 111A 2. Klasse MÁV Ep. V

71,99 €* 



97628 Personenwagen 111A 2. Klasse MÁV Ep. V,
andere Wagennummer

71,99 €* 



97626 Personenwagen 111A 1. Klasse MÁV Ep. V

71,99 €* 



53115 Doppelstockszitzwagen PKP Ep. V

↔ # 56061

59,99 €* 

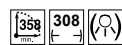

53117 Doppelstockszitzwagen Polregio Ep. VI

↔ # 56061

61,99 €* 

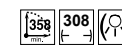

Für alle Wagen gilt:   
 # 56060

Alle Wagen sind vorbereitet für die Nachrüstung einer
 Innenbeleuchtung # 56284 (siehe Seite 435)



97302 2er Set Personenwagen 111A PKP IC Ep. VI

143,00 €* 



97303 2er Set Personenwagen 111A PKP IC Ep. VI

143,00 €* 



97304 2er Set Personenwagen 111A PKP IC Ep. VI

143,00 €* 



97606 Liegewagen 110A PKP Intercity Ep. VI

71,99 €* 



97607 Speisewagen 113AM PKP Intercity Ep. VI

71,99 €* 



97616 Liegewagen 110A PKP Ep. V

71,99 €* 



97617 Personenwagen 1./2. Klasse 104Af AB PKP Ep. V

71,99 €* 



58395 2er Set Personenwagen 111A PKP Ep. V

143,00 €* 



Für alle Wagen gilt:  # 56060

Alle Wagen sind vorbereitet für die Nachrüstung einer Innenbeleuchtung # 56148 (siehe Seite 434)

**NEU
2025**



96660 Personenwagen 120A PKP Ep. V
96661 Personenwagen 120A PKP Ep. V

66,99 €*
66,99 €* 



Foto: Ryszard Boduszek

28322 2er Set Nahverkehrswagen 120A PKPPR Ep. VI

134,00 €* 

**NEU
2025**



Foto: Andrzej Etmanowicz

96664 Nahverkehrswagen 120A PKP Ep. V

66,99 €* 



**NEU
2025**

Foto: Grzegorz Gransicki

96665 Nahverkehrswagen 120A Polregio Ep. VI

66,99 €* 



96662 Personenwagen 120A PKP Ep. V

66,99 €* 



96663 Personenwagen 120A PKP Ep. V

66,99 €* 

Vorbereitet für die Nachrüstung einer Innenbeleuchtung
56286 (siehe Seite 435)



96086 Personenwagen EW I Wagen 1./2. Klasse BLS Ep. V, Wortschrift

89,99 €* 



96087 Personenwagen EW I Wagen 1. Klasse BLS Ep. V, Wortschrift

89,99 €* 



96764 Personenwagen EW I Wagen 1. Klasse SBB Ep. IV, alte Schrift

89,99 €* 



96765 Personenwagen EW I Wagen 2. Klasse SBB Ep. IV, alte Schrift

89,99 €* 

NEU
2025

Bildretusche

NEU
2025

Bildretusche



96777 Personenwagen EW I 1. Klasse grün, neue Schrift SBB Ep. V

89,99 €* 



96778 Personenwagen EW I 2. Klasse grün, neue Schrift SBB Ep. V

89,99 €* 

SET EW I WAGEN

Die Personenwagen sind vorbereitet für die Nachrüstung einer Innenbeleuchtung # 56286 (siehe Seite 435)



96779 Speisewagen EW I Self-Service SBB Ep. IV

94,99 €* 

EXKLUSIVMODELL - # 96771
ist nur in der Schweiz erhältlich!



96770 Personenwagen EW I 1./2. Klasse mit Freshor Klimaanlage BLS Ep. V

95,99 €* 

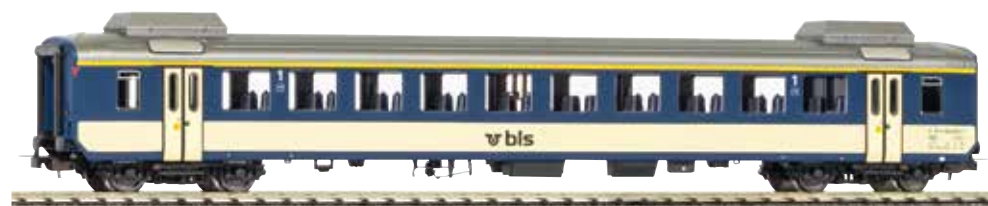

96771 Personenwagen EW I 1. Klasse (ex B) mit Freshor Klimaanlage BLS Ep. V 



96798 Personenwagen EW I Wagen 1. Klasse SBB Ep. IV, alte Schrift

89,99 €* 





96799 Personenwagen EW I Wagen 2. Klasse SBB Ep. IV, alte Schrift 

89,99 €* 

SET EW I WAGEN & EW II WAGEN

PIKO

Für alle Sitzwg. gilt:   

56063

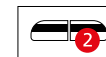

2er Set EW I Wagen 2. Klasse SBB Ep. IV, grün

96786AC 

178,00 €* 



2er Set EW I Wagen 1. Klasse + 2. Klasse Ep. IV

96790AC 

178,00 €* 



Steuerwagen BDt EW II SBB Ep. IV, grün und alte Schrift



96752 

170,00 €* 

96753 

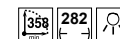
210,00 €* 



Für alle Sitzwg. gilt:   
 # 56063

Die Personenwagen sind vorbereitet für die Nachrüstung einer Innenbeleuchtung # 56286 (siehe Seite 435)

EXKLUSIVE SETS / MODELLE -
 alle Modelle auf dieser Doppelseite
 sind nur in der Schweiz erhältlich!



96099 Personenwagen NPZ 2. Klasse SBB Ep. V



96098 Personenwagen NPZ 1. Klasse SBB Ep. V



2er Set Personenwagen EW I 2x 2. Klasse BLS Ep. V

96768 

96769 



SET EW I WAGEN & EW II WAGEN



Steuerwagen BDt EW II SBB Ep. V

96754

96755

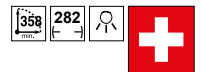

2er Set Steuerwagen BDt EW II & EW I NINA 1./2. Klasse BLS Ep. V

96756

96757

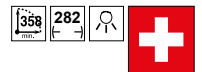



3er Set Personenwagen EW I 1x 1. Klasse, 1x 1./2. Klasse, 1x 2. Klasse BLS Ep. V

96766

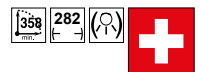
96767



Für alle Sitzwg. gilt:   
 # 56063

EXKLUSIVE SETS / MODELLE -
 alle Modelle auf dieser Doppelseite
 sind nur in der Schweiz erhältlich!



Die Personenwagen sind vorbereitet für
 die Nachrüstung einer Innenbeleuchtung
 # 56286 (siehe Seite 435)



96796 Speisewagen EW I Chäs Express Le Buffet Suisse SBB Ep. V





2er Set EW I Wagen 1. Klasse Micky Maus SBB Ep. V

96797 
 96797AC 



3er Set Personenwagen EW I 1x A (ex B) + 2x B, "Train Bleu" Ep. IV

96091 
 96092 





3er Set Personenwagen EW I 1x A (ex B) + 2x B, "Train Bleu" Ep. IV

96091

96092



3er Set EW I Wagen 1. Klasse, 1./2. Klasse und 2. Klasse BLS Ep. IV

96094

96095

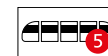

5er Set EW I Wagen BLS GOLDENPASS Ep. VI

96795

96795AC

Hinweis:
Sets inkl. Innenbeleuchtung und Kurzkupplungen!
Beim AC-Set mit stromführenden Kupplungen!



CORAILWAGEN

Für alle Wagen gilt:



56060



97134 2er Set Corail-Wagen Intercites 1. Klasse & 2. Klasse Ep. VI



97135 Corail-Wagen Lunea 2. Klasse



97110 Corail-Wagen Vtu Corail Rhône-Alpes 2. Klasse Ep. V

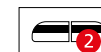

97305 2er Set Corail-Wagen 2x 2. Klasse SNCF



EXKLUSIVMODELLE -
alle Modelle auf dieser Doppelseite
sind nur in Frankreich erhältlich!



97309 2er Set Corail 1. Klasse und 2. Klasse SNCF Ep. V



97309 2er Set Corail 1. Klasse und 2. Klasse SNCF Ep. V

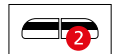

97305 2er Set Corail-Wagen 2x 2. Klasse SNCF





Die Großraumgüterwagen vom Typ 401K können bis zu 100 km/h eingesetzt werden und eignen sich für den Transport von Getreide in loser Schüttung sowie Stückgut und anderen, nässeempfindlichen Ladungsgütern.

> siehe Seite 256

Detaillierte Güterwagen für alle Fälle - feinste Modelle für anspruchsvolle Modellbahner

- > Innovative und robuste Technik
- > Vorbildorientierte Modelle mit hoher Detailtreue
- > Faire Preise

Die „Taschenwagen“ sind speziell für den Transport von LKW-Sattelaufliegern konzipiert, eignen sich zur Vermeidung von Leerfahrten jedoch auch zum Transport von Containern. > **siehe Seite 263**



Für den Transport von Chemikalien unterschiedlichster Arten ausgerüstet ist der mit einem Kessel aus Chromnickelstahl (V4A) ausgestattete Chemiekesselwagen ein unverzichtbares und modernes Transportmittel für viele Betriebe der Chemiebranche. > **siehe Seite 264**

Bildretusche



EXPERT

Das Vorbild:

Für den Transport nässeempfindlicher Blechrollen, den sogenannten Coils, wurde zwischen 1971 bis 1973 ein Drehgestellwagen entwickelt, der über teleskopierbare Hauben verfügte. Auf Basis dieser Grundkonstruktion baute LHB 1976 einen ersten Prototyp für die Bundesbahn, welche diesen als Gattung Shis 708 eingliederte. Da dieser zu überzeugen wusste, beschaffte die Bundesbahn insgesamt 2680 Wagen dieser Gattung, die ab 1987 die Bezeichnung Shimmns 708 trugen. Auch die Deutsche Reichsbahn erhielt zwischen 1992 und 1994

insgesamt 290 Wagen, die als Shimmns [4670] eingegliedert wurden. Im Laufe ihres Betriebslebens erlebten die Wagen immer wieder Umbauten, um auf spezielle Einsatzbereiche oder Länder angepasst zu werden. Ab 2002 wurden mehr als 1000 Wagen ihrer Teleskophauben beraubt, zu Schiebeplanenwagen umgebaut und erhielten unter anderen die neue Gattungsbezeichnung Shimmns-ttu 722. Aktuell hat die DB AG noch über 400 Wagen dieses Typs in ihrem Bestand.

MODELL-HIGHLIGHTS

- Zahlreiche freistehend montierte Bauteile
- Scharf gravierte Drehgestelle
- Verschiedene Varianten mit landestypischen Besonderheiten
- Detailliert ausgestalteter Wagenboden

NEU
2025



CAD Zeichnung

28317 2er Set Teleskophaubenwagen ÖBB Ep. IV

84,99 €* 

FORM VARIANTE
2025



Foto: Christian Ochsner

28304 2er Set Teleskophaubenwagen CH-SBB C Ep. VI, mit Y25 Drehgestellen



Foto: Christian Ochsner

84,99 €* 

Für alle Wagen:

56061

Das Modell:

In gewohnt hoher Qualität hat PIKO diesen bekannten und optisch ansprechenden Güterwagen ins Modell übertragen. Mit viel Liebe zum Detail wurden verschiedene Ausführungen des Wagens maßstäblich umgesetzt. Das Modell besteht durch zahlreiche einzeln angesetzte Teile und einen detailliert ausgestalteten Wagenboden.

Die Proportionen des Vorbildes werden durch feinsten Spritzguss vorbildgerecht umgesetzt und zeugen von Werkzeugbau auf höchstem Niveau. Dank des hohen Eigengewichts verfügt der Wagen über hervorragende Laufeigenschaften. Abgerundet wird das Gesamtbild durch saubere Lackierung und feinste Bedruckung.



58293 2er Set Teleskophaubenwagen DB Cargo Ep. VI

82,99 €*

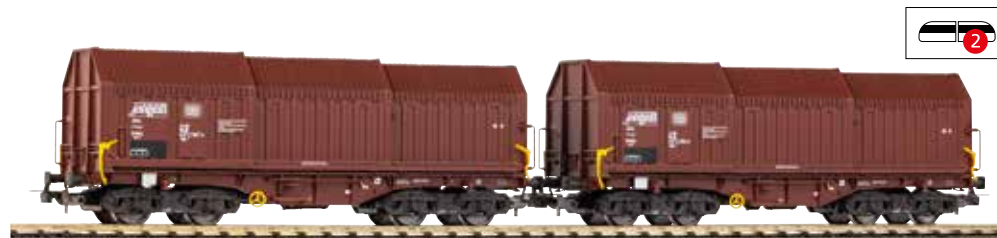

58294 2er Set Teleskophaubenwagen DB Ep. IV

82,99 €*



58296 2er Set Teleskophaubenwagen Transwaggon Ep. V

82,99 €*



58295 2er Set Teleskophaubenwagen FS Ep. V

84,99 €*

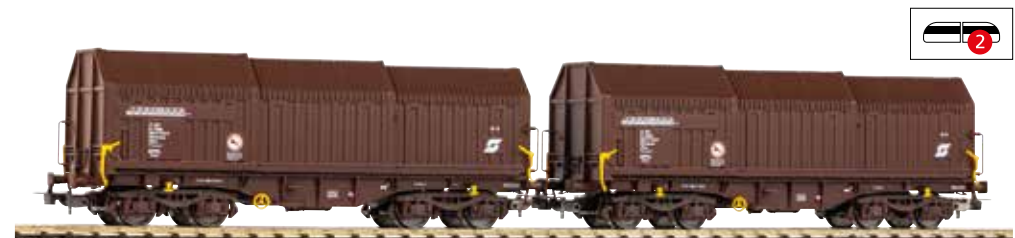

58297 2er Set Teleskophaubenwagen ÖBB Ep. V

84,99 €*

OFFENE GÜTERWAGEN Eaos



58491 Hochbordwagen Eaos
SBB-ECCO 2 Ep. VI, weiss

40,99 €* 



58492 Hochbordwagen Eaos
FS Ep. V

40,99 €* 



58493 Hochbordwagen Eaos
SNCB Ep. V

40,99 €* 



Die Seiten der Wagen sind mit unterschiedlichen Dekors bedruckt.

Bildretusche



58289 2er Set Hochbordwagen Eaos ÖBB Ep. V

76,99 €* 



58393 2er Set Offener Güterwagen Eaos SBB Ep. VI

81,99 €* 



58279 2er Set Offener Güterwagen Eaos
Rübenverkehr CH-VTG Ep. VI

84,99 €* 



58280 2er Set Offener Güterwagen Eaos
DB Schenker Rail Polska Ep. VI

84,99 €* 

OFFENE GÜTERWAGEN Eaos

Für alle Wagen:

↔ # 56061

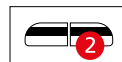

58234 2er Set Offener Güterwagen Eaos DB AG Ep. V, mit Sandbeladung

84,99 €*



58235 2er Set Offener Güterwagen Eaos DB AG Ep. VI, mit Holzbeladung

84,99 €*



58237 2er Set Offener Güterwagen Eaos RCW Ep. VI, mit Sandbeladung

84,99 €*



58238 2er Set Offener Güterwagen Eaos FS Ep. V, mit Sandbeladung

84,99 €*



58239 2er Set Offener Güterwagen Eaos Axbenet Ep. VI, mit Sandbeladung

84,99 €*



58287 2er Set Offener Güterwagen Eaos FS Ep. V, mit Kohleladung

84,99 €*

Das Modell:

Mit dem gedeckten Güterwagen 401K offeriert PIKO einen weiteren wichtigen Wagentyp aus Polen, der vorbildgerecht international eingesetzt werden kann. Der attraktive, hochdetaillierte Wagen wurde konsequent im Maßstab 1:87 umgesetzt und überzeugt durch seine stimmige Darstellung aller relevanten Details des konkreten Vorbildes. Die detaillierte Neukonstruktion besitzt eine feine Lackierung und Bedruckung, extra angesetzte Griffstangen sowie Bremsräder in filigraner und stabiler Ausführung, scharf gravierte Drehgestelle, Kurzkupplungskulissen, hervorragende Rolleigenschaften und ist sowohl für gemischte Güterzüge als auch für Ganzzüge ideal geeignet.

Für alle Wagen:  



58290 Großraumgüterwagen ČD Ep. VI

49,99 €* 



58472 Großraumgüterwagen 401Ka Gags (KKyt) PKP OPW Ep. IV

51,99 €* 



58271 2er Set Großraumgüterwagen 401Ka PKP Ep. VI

104,00 €* 



GROSSRAUMGÜTERWAGEN 401K PKP



58286 2er Set Gedeckter Güterwagen 401Ka PKP Ep. IV

104,00 €* 



58259 2er Set Großraumgüterwagen 401Ka Gags PKP Ep. V

104,00 €* 



58232 2er Set Großraumgüterwagen 401Ka Gags-t + Gas PKP Ep. V

104,00 €* 

Das Vorbild:

Als Spezialgüterwagen gedacht, erwiesen sich die Fahrzeuge in der Betriebspraxis als Mehrzweckwagen. Mit Seiten- und Stirnwänden für den Transport schütffähiger Güter ausgerüstet, konnten sie für Eisenerz-, Schotter- und Sandladungen verwendet werden. Ersetzte man die demontierbaren Wände durch Rungen, eigneten sich die Wagen auch für Holz-, Stahlrohr- und Schienentransporte. Ohne Rungen verrieten sie schnell ihre ursprüngliche Bestimmung als stabile Plattformwagen für schwere Militärtechnik mit bis zu 36 t Ladegewicht. Überdies konnte man sie mit Baumaschinen wie Baggern, Bulldozern und Planierraupen antreffen. Insgesamt wurden 7.736 Exemplare gebaut, die sich u.a. in die Gattungen 401Z, 401Z1, 401Za und 401Zb mit teilweise abweichenden Erscheinungsbildern aufgliederten. Unter ihnen befanden sich auch Fahrzeuge mit Bodenheizung für die problemlose Schütttgutentladung in der kalten Jahreszeit.



Bildretusche



58285 2er Set Niederbordwagen 401Zp PKP Cargo Ep. VI 103,00 €* 



58418 Flachwagen 401Zb PKP-PLK Ep. VI 51,99 €* 



58272 2er Set Offener Güterwagen 401Zk PKP Ep. VI 103,00 €* 



58261 2er Set Flachwagen 401Zb PKP Ep. V 103,00 €* 

FLACHWAGEN 401Z PKP

Das Modell:

Die Wagen 401Z der PKP sind eine komplette Neukonstruktion und stellen die ersten Großserienmodelle dieses Wagentyps in der Nenngröße H0 dar. Die Modelle besitzen detaillierte Nachbildungen der Seitenwände und, je nach Bauart, unterschiedliche Blech- oder Holzbodentypen. Weiterhin überzeugen die Wagen durch die feine Lackierung und Bedruckung und besitzen Kurzkupplungskulissen und, abhängig von ihrem Vorbild, u.a. angesetzte Handräder, Rangierritte, Handstangen an den Stirnseiten und Bremschläuche. Die Ketten und Keile zur Befestigung der Seitenwände weisen filigrane und scharfe Gravuren auf. Durch die hervorragenden Rolleigenschaften eignen sich die Wagen gleichermaßen sehr gut für den Einsatz in Ganzzügen oder gemischten Güterzügen.



Für alle Wagen:



58262 2er Set Flachwagen 401Z PKP Ep. IV

103,00 €* 



58414 Rungenwagen 401Z PKP Ep. IV

51,99 €* 



58412 Niederbordwagen 401Z Eamos PKP Ep. V

51,99 €* 



58260 2er Set Hochbordwagen 401Zk PKP Cargo Ep. VI

103,00 €* 

KESSELWAGEN 406R PKP



28312 2er Set Kesselwg. 406Rb PL-TM Ep. VI

128,00 €* 

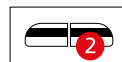

58283 2er Set Kesselwagen 406Rb PCC Ep. VI

128,00 €* 



58273 2er Set Kesselwagen 406Ra Orlen PKP Ep. IV

128,00 €* 



58284 2er Set Kesselwagen 406Ra PKP Ep. VI

128,00 €* 



58263 2er Set Kesselwagen (406Ra) Zaes Tankpol Logistics PKP Ep. V

128,00 €* 



Das Modell:

Mit den Kesselwagen 406R ist ein weiterer bedeutender Wagentyp aus Polen vorbildgerecht durch PIKO in dem Maßstab 1:87 umgesetzt worden. Das attraktive Modell des Kesselwagens zeichnet sich durch die stimmige Darstellung aller relevanten Details des Vorbildes aus. Die detaillierte Neukonstruktion punktet durch die perfekte Darstellung des knickfreien Kessels und extra angesetzte Stufen, Leitern, Geländer und Bühnen sind ebenfalls in filigraner und stabiler Ausführung. Ein besonderes Highlight stellt die realistische Nachbildung der Spannbänder und ihre Verbindung zur Wagenaufgabe dar, die keine sichtbaren Trennungen aufweisen. Der Wagen verfügt über feinste Lackierung und Bedruckung und exzellente Rolleigenschaften. Mit diesem hochdetaillierten Modell steht ein weiteres attraktives Fahrzeug von PIKO für den Einsatz in Güterzügen zur Verfügung.

Für alle Wagen:



58457 Kesselwagen (406Ra)
Zaes DEC PKP Ep. V

63,99 €*



58458 Kesselwagen (406Ra) MÁV Ep. V 63,99 €*

NEU
2025

Bildretusche



28311 2er Set Kesselwagen 406Ra PKP Ep. IV 128,00 €*



58459 Kesselwagen 406Rb PKP Ep. V 63,99 €*



58264 2er Set Kesselwagen (406Ra) Zaes PKP Ep. V 128,00 €*

NEU
2025

Bildretusche



24625 Taschenwagen T3000e Bode DB AG Ep. VI

110,00 €*



NEU
2025

Bildretusche



24626 Taschenwagen T3000e DB Schenker Ep. VI



110,00 €*



24619 Taschenwagen T3000e DB AG Ep. VI, mit einem Container "MAERSK" und einem Auflieger "DB Schenker"

110,00 €*



Für alle Wagen:  
 # 56061

Bildretusche



24615 Taschenwagen T3000e GATX Ep. VI,
ohne Ladung - an die SBB vermietet -

100,00 €* 



58979 Taschenwagen T3000e Wascosa Ep. VI,
mit zwei Aufliegern "LKW Walter"

110,00 €* 



24605 Taschenwagen T3000e CH-Hupac Fixemer + Dissegna Ep. VI

110,00 €* 



24600 Taschenwagen T3000e CEMAT Ep. VI, mit zwei Aufliegern "Dissegna"

110,00 €*  

CHEMIE-KESSELWAGEN



Für alle Wagen:

56061



54760 Chemiekesselwagen „VTG“ Ep. VI

61,99 €*



58978 Chemiekesselwagen GATX NL Ep. VI

64,99 €*



24624 Chemiekesselwagen ChemOil Ep. VI

61,99 €*



58253 2er Set Chemiekesselwagen Ermewa Ep. VI

124,00 €*



24608 Chemiekesselwagen RTI Ep. VI

61,99 €*



24614 Chemiekesselwagen GATX NL Ep. VI

66,99 €*



54679 Schüttgutwagen Falns SNCB Ep. V

51,99 €*



Bildretusche



58291 2er Set Schüttgutwagen Falls ČD Cargo Ep. VI

103,00 €*



58282 2er Set Schüttgutwagen Falns VTG Ep. VI
- an die SBB vermietet -

99,99 €*

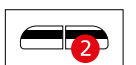

61122 Entladebrücke für Schüttgutwagen 46,00 €*

Funktionsfähige, farblich gealterte Nachbildung einer Entladebrücke in Betonausführung. Beim Überfahren der Brücke werden die PIKO Schüttgutwagen selbsttätig entladen. Unter der Bühne platzierte Schienen- oder Straßenfahrzeuge lassen sich so automatisch beladen.



535 x 70 x 100 mm

Für alle Wagen: 

↔ # 56061



54670 Schüttgutwagen Falns „VTG“ Ep. VI

51,99 €*



58254 3er Set Schüttgutwagen Falns GATX Ep. VI

149,00 €*



Das Modell:

Das PIKO H0 Modell des DR Zementsilowagens Uce ist eine komplette Neuentwicklung, die sich konstruktiv vom Silowagen Zkz54 aus dem PIKO Sortiment unterscheidet und somit eine vorbildgerechte Nachbildung des einst massenhaft gefertigten Uce Wagens darstellt. Die geringe Länge über Puffer (LüP) kommt dem vorbildgerechten Einsatz dieses Wagens in Ganzzügen entgegen, schließt jedoch auch den Einzeleinsatz nicht aus. Das PIKO Modell weist sämtliche Einrichtungen und Armaturen auf, wie sie beim Vorbild zur Befüllung bzw. Entladung der Silowagen per Druckluft dienen.

Auch die für den sicheren, insbesondere nässegeschützten Transport unabdingbaren Knebelverschlüsse der Behälterklappen sind exakt dargestellt. Die beiden Bühnen an den Wagenenden und die filigran gestalteten Aufstiege besitzen vorbildgerechte Sicherheitsgeländer mit originalgetreuer, nur einseitiger Nachbildung der Bremsvorrichtung.

Modell-Highlights

- Filigrane Aufstiegsleitern
- Einzeln angesetzte Handläufe und Leitungen
- Authentische Bedruckung

Für alle Wagen:  

🔧 # 56060



54695 Zementsilowagen
Uces9120 DR Ep. IV

61,99 €* 



54698 Zementsilowagen
GATX Ep. V

61,99 €* 



54699 Zementsilowagen Ucs DR Ep. IV, mit Flickern

61,99 €* 

DRUCKGASKESSELWAGEN 120 m³



24609 Druckgaskesselwagen VTG DB AG Ep. V

66,99 €*



24618 Druckgaskesselwagen Kosangas DSB Ep. IV

69,99 €*



24622 Druckgaskesselwagen Nacco NL Ep. VI, mit Sonnendach

71,99 €*



Für alle Wagen:

↔ # 56061



58954 Druckgaskesselwagen Zags SIT FS Ep. V

71,99 €*



Das Vorbild:

Für den Transport von Flüssiggasen sind diese Fahrzeuge mit Kesseln, die ein Volumen von 120 m³ haben, ausgestattet und damit die größten europäischen Druckgaskesselwagen. Das Design und die Ausführung entsprechen den Vorschriften der europäischen Bahnverwaltungen und sind mit einem etwa 30 cm hohen, orangen Längsstreifen gekennzeichnet, der den Kessel auf halber Höhe umschließt. Die Wagen sind für den Betrieb mit Bruttogewichten von 90,0 t ausgelegt.



58989 Druckgaskesselwagen Westfalengas DB AG Ep. VI, mit Sonnendach

64,99 €*



Für alle Wagen:  

↔ # 56060



54538 Druckgaskesselwagen
ESSO NS Ep. III

43,49 €* 



58990 Druckgaskesselwagen
BP DB Ep. III

41,99 €* 



54539 Druckgaskesselwagen
Butan Gas FS Ep. III

43,49 €* 

NEU
2025

Bildretusche

NEU
2025

Bildretusche



54531 Druckgaskesselwagen Kosangas DSB Ep. III

43,49 €* 



24633 Druckgaskesselwagen OEVA ÖBB Ep. III

43,49 €* 

Für alle Wagen:

↔ # 56061



54639 Mittelselbstentladewagen Tanoos
„Railion“ NS Ep. VI

56,99 €*



54631 Mittelselbstentladewagen Tanoos
„Nacco“ DB AG Ep. V

56,99 €*



54637 Mittelselbstentladewagen Tanoos
„Railion Logistics“ Ep. V

56,99 €*



54638 Mittelselbstentladewagen Tanoos
DB AG Ep. VI

56,99 €*

SELBSTENTLADEWAGEN

Bildretusche



97137 Selbstentladewagen Fcs ermewa SNCF Ep. VI 43,49 €* 

EXKLUSIVMODELL -
ist nur in Frankreich erhältlich!



24616 Selbstentladewagen ÖBB Ep. V 51,99 €* 



24620 Selbstentladewagen Fccs DSB Ep. IV 51,99 €* 



58281 2er Schüttgutwagen Fc Press Ep. VI 104,00 €* 

SELBSTENTLADEWAGEN

PIKO

Für alle Wagen:  

↔ # 56060



54641 Selbstentladewagen Fc087 DB Ep. IV

51,99 €* 



54643 Selbstentladewagen Fc087 DB Ep. V

51,99 €* 



24601 Selbstentladewagen SNCB Ep. V

51,99 €* 



24602 Selbstentladewagen Td5635 DR Ep. IV

51,99 €* 

Für alle Wagen:

🔗 # 56061



54604 Zweiseitenkipper Fakks127 DB AG Ep. V

61,99 €*



54601 Zweiseitenkipper Fakks127 DR Ep. IV

61,99 €*

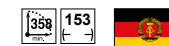

54626 Kohle selbstentladewagen Ot45 DR Ep. III

49,99 €*

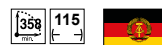

54620 Kohle selbstentladewagen
Ot03 DB Ep. III

49,99 €*

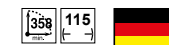

Für alle Wagen: 

→ # 56061

Das Vorbild:

Ab 1994 beschaffte die DB AG zum Modernisieren des Wagenparks 1.000 neue Schüttgutwagen Facns133 zum Transport feuchtigkeitsunempfindlicher Schüttgüter. Die Länge des Wagens beträgt 16.000 mm über Puffer und das Eigengewicht liegt bei 22t. Der Aufbau ist, um Durchrostungen zu vermeiden, komplett aus Nirostastahl gefertigt und hat ein Ladevolumen von 55 m³. Die Schwerkraftentladung erfolgt beidseitig dosierbar über Auslauftrichter.



54341 Schüttgutwagen Facns133 DB AG Ep. V

66,99 €*



SATTELBODEN-SELBSTENTLADEWAGEN

Für alle Wagen:  

↔ # 56060





54320 Sattelboden-Selbstentladewagen
Kk22 DR Ep. III

58,99 €* 



54322 Sattelboden-Selbstentladewagen
Tad5830 DR Ep. IV

58,99 €* 

Für alle Wagen: 
 # 56061

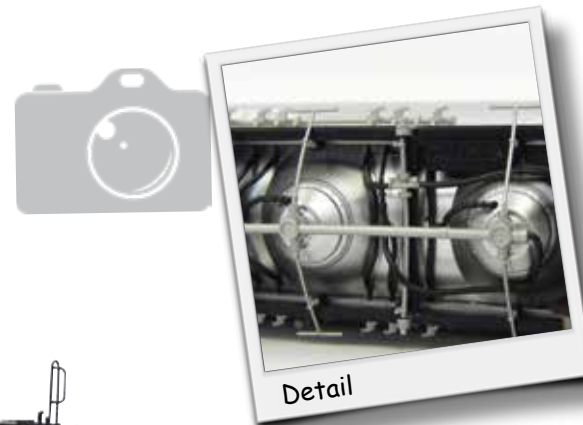

Modell-Highlights

- Feinste Lackierung und Bedruckung
- Hochglänzender Kessel
- Filigrane Aufstiegsleitern
- Einzeln ange setzte Griffstangen und Leitungen
- Scharf gravierte Drehgestelle
- Ausgezeichnete Rolleigenschaften



58430 Silowagen Uacns VTG Ep. VI

69,99 €* 



58438 Silowagen Uacns Dyckerhoff Ep. VI

69,99 €* 

Für alle Wagen:  

↔ # 56061



54339 Stammholztransportwagen Roos-t642
DB Cargo Ep. V, mit Echtholzladung

69,99 €* 

Modell-Highlights

- Separat angesetzte Handstangen
- Separat eingesetzte Rungen
- Nachbildung des Fußbodens mit Riffelblech und Auflage schwellen
- Nachbildung der Bremsanlage
- Feine Nachbildung der Spannbandrollen
- Nachbildung der massiven Stirnwände
- Authentische Lackierung und Bedruckung



24610 Stammholztransportwagen Roos-t642
RSBG Ep. VI, mit Echtholzladung

69,99 €* 

Für alle Wagen:  

↔ # 56060



96695 Schwerlastwagen SImmps VolkerRail NL Ep. VI

61,99 €* 



96698 Panzertransportwagen CH-LBA Ep. VI

61,99 €* 

NEU
2025

Bildretusche



96699 Schwerlastwagen LBA 33 85 463 2 040-3 Ep. VI

61,99 €* 

Für alle Wagen:  

↔ # 56061

NEU
2025

Bildretusche



24623 Schiebeplanenwagen Shimmns Nacco NS Ep. VI 44,99 €* 

NEU
2025

Bildretusche



24632 Schiebeplanenwagen Shimmns ORV CFL Ep. VI 44,99 €* 



24611 Schiebeplanenwagen Shimmns DB AG Ep. VI 41,99 €* 



24621 Schiebeplanenwagen SNCB Ep. VI 44,99 €* 

SCHIEBEPLANENWAGEN



24617 Schiebeplanenwagen Shimmns RCA Ep. VI 44,99 €* 



 54393 Schiebeplanenwagen LogServ DB AG Ep. V 41,99 €* 



58292 2er Set Schiebeplanenwagen VKS Ep. VI 91,99 €* 



58288 2er Set Schiebeplanenwagen FS Ep. VI 91,99 €* 



SCHIEBEPLANENWAGEN

Für alle Wagen:  # 56061

Die Seiten des Wagens sind mit unterschiedlichen Dekors bedruckt.



Die Seiten des Wagens sind mit unterschiedlichen Dekors bedruckt.



58982 Schiebeplanenwagen Rail Cargo Austria Ep. VI, mit Graffiti 44,99 €* 



58965 Schiebeplanenwagen „VTG“ Ep. VI 41,99 €* 

EXKLUSIVMODELL -
ist nur in Frankreich erhältlich!



54396 Schiebeplanenwagen Shimmns „LogServ“, DB AG Ep. V, mit geöffneter Plane 



97132 Schiebeplanenwagen Shimmns723 SNCF Ep. V, mit geöffneter Plane 



24606 Schiebeplanenwagen Shimmns Wascosa NL Ep. VI, mit geöffneter Plane 



54589 Schiebeplanenwagen Shimmns Rail Cargo Austria Ep. VI 44,99 €* 



58958 Schiebeplanenwagen GATX Ep. VI, mit Schild 42,99 €* 

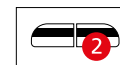

58396 2er Set Schiebeplanenwagen Shimms NL-Wascosa Ep. VI

91,99 €*



58257 2er Set Schiebeplanenwagen Caib NS Ep. VI, mit Graffiti

91,99 €*

Die Seiten des Wagens sind mit unterschiedlichen Dekors bedruckt.



58258 2er Set Schiebeplanenwagen ZSSK Ep. VI

91,99 €*



GROSSRAUMSCHIEBEWANDWAGEN

Für alle Wagen:  

↔ # 56060

NEU
2025

Bildretusche



24629 Schiebewandwagen Hbbillns ÖBB Ep. V

44,99 €* 

NEU
2025

Bildretusche



28309 2er Set Schiebewandwagen Hbbillnss CH-SBB C/Railcare Ep. VI

89,99 €* 

Bildretusche

**EXKLUSIVMODELL -
ist nur in der Schweiz erhältlich!**



97136 Schiebewandwagen Habillns SBB Ep. VI, mit Graffiti



Bildretusche



Die Seiten des Wagens sind mit unterschiedlichen Dekors bedruckt.

Bildretusche



24612 Schiebewandwagen Habillns SBB Ep. VI

44,99 €*



Für alle Wagen:  

↔ # 56060



54417 2er Einheit Schiebewandwagen Hillmrrs MÁV Ep. V

89,99 €* 

↔ # 56061



54408 Großraumschiebewandwagen Hbis-tt Rail Cargo Austria Ep. V 68,99 €* 

↔ # 56061



Die Seiten des Wagens sind mit unterschiedlichen Dekors bedruckt.

EXKLUSIVMODELL -
ist nur in der Schweiz erhältlich!



54503 Großraumschiebewandwagen DSB Ep. IV-V, silber-braun

44,99 €* 



97124 Großraumschiebewandwagen Habillns SBB Ep. V, mit Graffiti 

Für alle Wagen:
 # 56061



Foto: Christian Ochsner

24628 Knickkesselwagen Zans Jet A-1 CH-LBA Ep. VI

66,99 €*

Bildretusche



97306 2er Set Knickkesselwagen „TOTAL / MILLET“ SNCF



EXKLUSIVMODELL -
 ist nur in Frankreich erhältlich!



24604 Tankwagen Wascosa SBB Ep. VI

66,99 €*



24613 Knickkesselwagen Chemoil Wascosa Ep. VI

66,99 €*

MODERNE KNICKKESSELWAGEN

Für alle Wagen:  

↔ # 56061



54189 Knickkesselwagen
„Aral“ DB AG Ep. V

61,99 €* 



54191 Knickkesselwagen
„ESSO“ DB AG Ep. V

61,99 €* 



54194 Knickkesselwagen
„KVG“ DB AG Ep. V

61,99 €* 



54196 Knickkesselwagen
„Wascosa“ DB AG Ep. V

61,99 €* 



54759 Knickkesselwagen
„RYKO“ Ep. VI

64,99 €* 



54909 Knickkesselwagen
„GATX“ DB AG Ep. V
(mit neuer Betriebsnummer)

61,99 €* 



54912 Knickkesselwagen
„Wascosa OMV“ DB AG Ep. VI

61,99 €* 



58962 Knickkesselwagen
Wascosa Ep. VI

58,99 €* 



58968 Knickkesselwagen
„Caib Benelux“ NS Ep. V

66,99 €* 

MODERNE KNICKKESSELWAGEN



58969 Knickkesselwagen
ORV Ep. VI 

58,99 €*



58970 Knickkesselwagen
„F-Ersa ERMEWA Chemoil“
Ep. VI 

66,99 €*



58984 Knickkesselwagen
„ESSO“ FS Ep. V 

66,99 €*



 58983 Knickkesselwagen
Pannonia-Ethanol Ep. VI



 58993 Knickkesselwagen
Zans ChemOil Wascosa Ep. VI

58993 Knickkesselwagen

Zans ChemOil Wascosa Ep. VI



58994 Knickkesselwagen
GATX NL Ep. VI 

66,99 €*



58228 2er Set Knickkesselwagen „OEVA“ ÖBB Ep. V 

136,99 €*



24603 Knickkesselwagen
ESSO SNCB Ep. V 

66,99 €*



Die Lokomotiven ES64F4 von Siemens Mobility sind Teil der EuroSprinter-Familie und in allen vier europäischen Bahnstromsystemen einsetzbar. Das Haupteinsatzgebiet der farbenfrohen Lokomotiven ist der Güterverkehr.

> siehe Seite 293

Für aktive Modellbahner gibt es das PIKO Hobby-Sortiment.

- > Robuste Technik
- > Einfache Bedienung
- > Realitätsnahe und detailgetreue Modelle
- > „Taschengeld-Preis“

Die Railjets gehören zu den schnellsten, lokbespannten Zügen der Welt. Bei der ČD ermöglichen sie bequeme Reisen zwischen Brunn und Prag sowie nach Österreich. > siehe Seite 319



Mit den zweiachsigen Kesselwagen lassen sich farbenfrohe Güterzüge zusammenstellen. Dabei gibt es vorbildgerecht Wagen mit und ohne Bremserhäuschen. > siehe Seite 330



Diese Hobby-Loks verfügen über keine Kurzkupplungskinematik. Deshalb ist es nicht möglich, diese Loks mit Kurzkupplungen auszurüsten.

Passendes Zubehör zur BR 101:

#56503 PSD XP NEM 652 multiprotokoll (siehe Seite 410)



#56613 PSD XP S BR 101 NEM 652 (siehe Seite 411)



Für alle Loks BR 101 gilt:



Für alle BR 185 gilt:



Elektrolokomotive BR 185 DB AG Ep. VI

57939 ☐☐☐ 112,00 €*
57839 ~ ⚡ 🇩🇪 164,00 €*



Elektrolokomotive Re 485 New Alpinisti BLS Ep. VI

57945 ☐☐☐ 149,00 €*
57946 ~ ⚡ 🇨🇭 200,00 €*

Bildretusche



Elektrolokomotive BR 186 NS Ep. VI

57947 ☐☐☐ 149,00 €*
57948 ~ ⚡ 🇩🇪 200,00 €*



Elektrolokomotive BR 101 DB AG Ep. V

59459 ☐☐☐ 118,00 €*
59259 ~ ⚡ 🇩🇪 165,00 €*

ELEKTROLOKOMOTIVE BR 189

Diese Hobby-Loks verfügen über keine Kurzkupplungskinematik. Deshalb ist es nicht möglich, diese Loks mit Kurzkupplungen auszurüsten.

Für alle BR 189 gilt:



**Elektrolokomotive BR 189
Railion Holland Ep. V, mit Latz**

57966 134,00 €*
57866 185,00 €*



**Elektrolokomotive BR 189
PKP Cargo Logistics Ep. VI**

57967 134,00 €*



Elektrolokomotive BR 189 DB AG Ep. VI

57968 134,00 €*
57868 185,00 €*



Abbildung entspricht Original-Modellgröße

ELEKTROLOKOMOTIVE TAURUS

Passende Personenwagen:
58811 (siehe Seite 308)



**Elektrolokomotive Rh 1116
„Sparda-Bank“ ÖBB Ep. VI**

57826

140,00 €*



**Elektrolokomotive Rh 1116
CAT ÖBB Ep. VI**

57925

85,99 €*

57825

137,00 €*



**Elektrolokomotive Taurus
DB AG Ep. VI**

57916

82,99 €*

57816

133,00 €*



Elektrolokomotive Taurus Deutschland Ticket Ep. VI

57927

82,99 €*

57827

133,00 €*

Abbildung entspricht
Original-Modellgröße

Diese Hobby-Loks verfügen über keine Kurzkupplungskinematik. Deshalb ist es nicht möglich, diese Loks mit Kurzkupplungen auszurüsten.

Für alle Tauri gilt:



Elektrolokomotive Taurus ÖBB Ep. V

57919 85,99 €*
57819 138,00 €*



Elektrolokomotive Taurus „Flixtrain“ Ep. VI

57924 82,99 €*
57824 133,00 €*



Passende Personenwagen:
58678 (siehe Seite 316)

EXKLUSIVMODELL -
ist nur in Ungarn erhältlich!

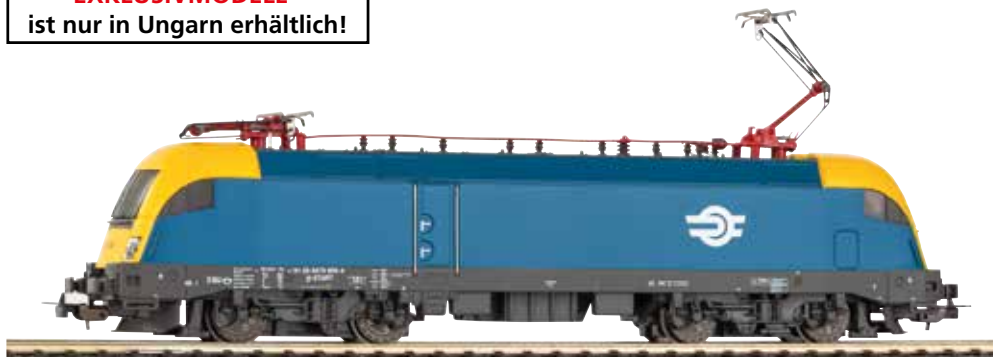

Elektrolokomotive Taurus MÁV Ep. V-VI

97802



Elektrolokomotive Taurus MÁV Ep. VI

57928

85,99 €*

Diese Hobby-Loks verfügen über keine Kurzkupplungskinematik. Deshalb ist es nicht möglich, diese Loks mit Kurzkupplungen auszurüsten.

Jetzt mit PluX22-Schnittstelle

Passendes Zubehör

#56500 PSD XP PluX22 multiprotokoll (siehe Seite 410)



#56637 PSD XP S Herkules PluX22 (siehe Seite 411)



Für alle Rh 2016 / ER20 gilt:



Diesellokomotive Rh 2016 GKB Ep. VI

- | | | |
|-------|--|-----------|
| 57999 | | 119,00 €* |
| 57899 | | 170,00 €* |

Jetzt mit PluX22-Schnittstelle



Diesellokomotive ER20 Alpha Trains Ep. VI

- | | | |
|-------|--|-----------|
| 27500 | | 118,00 €* |
| 27501 | | 232,00 €* |
| 27502 | | 232,00 €* |

Diese Hobby-Loks verfügen über keine Kurzkupplungskinematik. Deshalb ist es nicht möglich, diese Loks mit Kurzkupplungen auszurüsten.

Für alle Herkules gilt:



Das Modell:

Die elegante Streckendiesellok, von der Firma Siemens gebaut, wird wegen ihrer hohen Zugkraft Herkules genannt. Beim Modell wurden Drehgestelle, Lüftergitter und die Dachpartie mit den seitlichen Öffnungen genau nachgebildet. Feine Gravuren, wie Handstangen, Bremsgerät und Dachgitter machen das Modell besonders attraktiv. Der Antrieb erfolgt mittels eines starken Motors über Kardanwellen zu den Getrieben, welche alle 4 Radsätze antreiben. Das Modell besitzt eine in Fahrtrichtung wechselnde Beleuchtung. Die Räder sind mit Bremscheibenimitationen bedruckt.

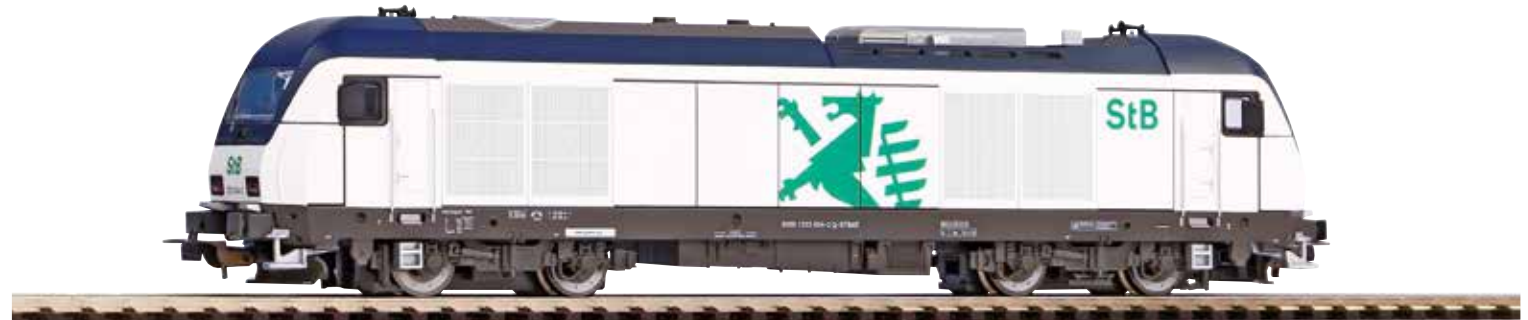

Diesellokomotive Herkules ER20 StB Ep. VI

57991

119,00 €*



Diesellokomotive Herkules Rh 2016 ÖBB Ep. V

57580

119,00 €*

Diese Hobby-Loks verfügen über keine Kurzkupplungskinematik. Deshalb ist es nicht möglich, diese Loks mit Kurzkupplungen auszurüsten.

Passendes Zubehör zur BR 101:

#56503 PSD XP NEM 652 multiprotokoll (siehe Seite 410)



#56609 PSD XP S BR 218 (siehe Seite 411)



Für alle BR 218 gilt:



Diesellokomotive BR 218 DB Netz Ep. VI

57902

82,99 €*

57802

137,00 €*



Diesellokomotive BR 218 DB Ep. IV

57906

82,99 €*

57806

137,00 €*



Diesellokomotive BR 218 DB AG Ep. V

57901

82,99 €*

57801

137,00 €*



Diesellokomotive BR 218 DB Ep. IV

57903

82,99 €*

57803

137,00 €*

Diese Hobby-Loks verfügen über keine Kurzkupplungskinematik. Deshalb ist es nicht möglich, diese Loks mit Kurzkupplungen auszurüsten.

Passendes Zubehör

#56503 PSD XP NEM 652
multiprotokoll (siehe Seite 410)



#56612 PSD XP S G1700
NEM 652 (siehe Seite 411)



Diesellokomotive 7815 LINEAS Ep. VI

59176

159,00 €*



Diesellokomotive G1700 Schwebbau Ep. VI

59177

159,00 €*

59077

199,00 €*

Für alle G1700 gilt:



Diese Hobby-Loks verfügen über keine Kurzkupplungskinematik. Deshalb ist es nicht möglich, diese Loks mit Kurzkupplungen auszurüsten.

Passendes Zubehör

#56503 PSD XP NEM 652
multiprotokoll (siehe Seite 410)



#56611 PSD XP S TRAXX
NEM 652 (siehe Seite 411)



Für alle TRAXX gilt:



Diesellokomotive TRAXX Stahlwerk Thüringen Ep. VI

57545

112,00 €*

57345

165,00 €*



Diesellokomotive TRAXX LOTOS PKP Ep. VI

57343

170,00 €*



Diesellokomotive TRAXX Metronom Ep. VI

57544

112,00 €*

57344

165,00 €*



4-tlg. Triebzug Velaro „Sapsan“ RZD Ep. V

96724 267,00 €*

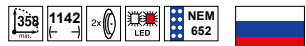

4-tlg. Triebzug Velaro „CRH“ China Ep. VI

96720 267,00 €*

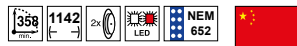

ICE 3 DB AG Ep. V

57305 287,00 €*

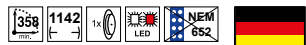

ICE 3 NS Ep. V

57306 308,00 €*

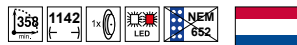

Passendes Zubehör zu ICE 3:

#56556 PSD XP S ICE 3
(siehe Seite 410)



Elektrotriebwagen „Hondekop“ NS Ep. III

57576 160,00 €*
 57577 289,00 €*
 57376 289,00 €*

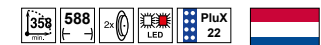

Passendes Zubehör für BB 67400:

#56503 PSD XP NEM 652
multiprotokoll (siehe Seite 410)



#56625 PSD XP S BB 67400
PluX16 (siehe Seite 411)



EXKLUSIVMODELLE -
Alle Modelle auf dieser Seite
sind nur in Frankreich erhältlich!

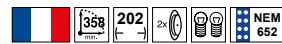

Elektrolokomotive BB 26000 FRET
95150

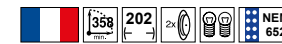

Elektrolokomotive BB 26000 SNCF
95151

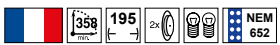

Diesellokomotive BB 67412 Infra SNCF
95175

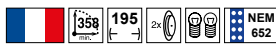

Diesellokomotive BB 67515 SNCF
95176

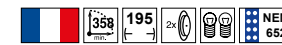

Diesellokomotive BB 67000 SNCF
95179



Dampflokom

50500 40,99 €*



Dampflokom mit Schlepptender

50501 50,99 €*

55000 119,00 €*

Fahrregler Basic mit Netzteil
enthält Fahrregler Basic und
Steckernetzteil

55008 Fahrregler Basic 69,99 €*

Technische Daten:
Eingang: 18 V DC, 2 A
Ausgang: 0-16 V DC, 1,5 A
konstant 16 V DC, 0,5 A



55003 Fahrregler mit Netzteil
(Adapter 5,4 VA) (230 V)

69,99 €*



Technische Daten Netzteil
(Adapter 5,4 VA):
Eingang: 230 V AC, 50-60 Hz
Ausgang: 12 V AC, 450 mA

Technische Daten Fahrregler:
Eingang: 12 V AC, 2 A
Ausgang: 0-12 V DC, 450 mA

Modell-Highlight

- Freier Einblick ins Führerhaus mit Führerstandseinrichtung
- Lokrahmen aus Zinkdruckguss
- Tendergehäuse aus Zinkdruckguss
- Voll funktionsfähiges Lokgestänge
- Beleuchtete 2-Lichtsignale, welche mit der Fahrtrichtung wechseln

Für realitätsnahen Spielbetrieb:

- # 56160 Dampfgenerator 10-16 V AC/DC Analogbetrieb
- # 56161 Dampfgenerator 16-22 V AC/DC Digitalbetrieb
- # 56162 Dampfdestillat 50 ml & Einfüllgerät (siehe Seite 436)

Authentische Nachbildung der Schlepptender-Dampflok der Baureihe 55 (G7.1) der DB um 1951. Die Lok weist eine dem Vorbild exakt entsprechende Bedruckung und Lackierung auf, passend zur DB oder DR. Die elegante Dampflok verfügt aufgrund ihrer Zinkdruckgussteile über ein Gewicht, welches eine gute Zugleistung garantiert.

Für alle BR 55 (G7.1) gilt:

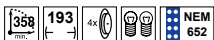

NEU
2025

Bildretusche

Jetzt mit
PluX22-Schnittstelle



Dampflokomotive G7.1 ÖBB Ep. III

57565

174,00 €*

57566

284,00 €*

57365

284,00 €*



DAMPFLOKOMOTIVE BR 55 (G7.1)

Diese Hobby-Loks verfügen über keine Kurzkupplungskinematik. Deshalb ist es nicht möglich, diese Loks mit Kurzkupplungen auszurüsten.



Schleppenderlok Baureihe 55 (G7.1) DB Ep. III

57550

169,00 €*



Schleppenderlok Baureihe 55 (G7.1) DR Ep. III

57551

169,00 €*



Dampflok BR 413 ČSD Ep. III

57561

174,00 €*



Dampflok Tp1 PKP Ep. III

57562

174,00 €*

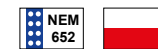

Passendes Zubehör

#56500 PSD XP PluX22 multiprotokoll (siehe Seite 410)

#56503 PSD XP NEM 652 multiprotokoll (siehe Seite 410)

#56610 PSD XP S BR 55 (G7.1) NEM 652 (siehe Seite 411)

#56629 PSD XP S BR 55 (G7.1) PluX22 (siehe Seite 411)

Jetzt mit PluX22-Schnittstelle



Schleppenderlok G7.1 KPEV Ep. I

57563

169,00 €*



57363

227,00 €*

Jetzt mit PluX22-Schnittstelle



Schleppenderlok G7.1 Norte Ep. III

57564

174,00 €*



Stilechter Nahverkehr aus
Dänemark - mit Steuerwagen!



58817 Doppelstocksteuerwagen 1./2. Klasse DSB Ep. VI, blau/weiß

82,99 €*

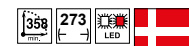

58815 Doppelstocksitzwagen 2. Klasse DSB Ep. VI,
blau/weiß rote Tür

58,99 €*



58816 Doppelstocksitzwagen 2. Klasse DSB Ep. VI,
blau/weiß grüne Tür

58,99 €*



Alle Wagen-Modelle der Seite 306-309 sind im Längenmaßstab 1:100 ausgeführt!

Zur Modellvorstellung auf Youtube



Passende Zuglokomotive: #51582 / #51583 (siehe Seite 84)

Passendes Zubehör

56517 PSD XP F + Mittelschleifer

Für den Umbau eines Gleichstromsteuerwagens auf einen Wechselstromsteuerwagen und für Innenbeleuchtungen geeignet. (siehe Seite 410)

56516 PSD XP F Kabel

(siehe Seite 410)

Für alle Wagen:

↔ # 56061



58800 IC Doppelstocksteuerwagen 2. Klasse DB AG Ep. VI

82,99 €*



Passendes Start-Set: #57134 (siehe Seite 19)



58801 IC Doppelstockszitzwagen 2. Klasse DB AG Ep. VI 58,99 €*



58802 IC Doppelstockszitzwagen 1. Klasse DB AG Ep. VI 58,99 €*



Für alle Wagen:

🚂 # 56061



58807 Doppelstocksteuerwagen
Koleje Mazowieckie Ep. VI

82,99 €*

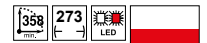

58811 IC Doppelstockstzwagen
2. Klasse CAT ÖBB Ep. VI

58,99 €*



58812 IC Doppelstockstzwagen
2. Klasse SNCB Ep. VI

58,99 €*



Alle Wagen-Modelle der Seite 306-309 sind im Längenmaßstab 1:100 ausgeführt!

Passendes Zubehör

56517 PSD XP F + Mittelschleifer

Für den Umbau eines Gleichstromsteuerwagens auf einen Wechselstromsteuerwagen und für Innenbeleuchtungen geeignet. (siehe Seite 410)

56516 PSD XP F Kabel
(siehe Seite 410)



58805 Doppelstocksteuerwagen
2. Klasse DB Regio Ep. VI

82,99 €*



58804 Doppelstocksitzenwagen
1. / 2. Klasse DB Regio Ep. VI

58,99 €*



58803 Doppelstocksitzenwagen
2. Klasse DB Regio Ep. VI

58,99 €*



Für alle Wagen:

↔ # 56060



57630 Personenwagen Bi
DB Ep. III

24,99 €*



57631 Personenwagen Bi
2. Klasse DR Ep. III

24,99 €*



57633 Personenwagen Bi
2. Klasse DR Ep. III, rot

24,99 €*



57635 Personenwagen PKP Ep. IV

24,99 €*



57636 Personenwagen BT ÖBB Ep. IV

24,99 €*



NEU
2025

Bildretusche

NEU
2025

Bildretusche

NEU
2025

Bildretusche



57637 Personenwagen
Bi ČSD Ep. III

24,99 €*



57638 Triebwagenanhänger
PKP Ep. III

24,99 €*



57639 Wohn-/Werkstattwagen
RLF Ep. IV

24,99 €*





57698 Amtrak ICE 3 Sitzwagen
1. Klasse mit Stromabnehmer Ep. VI

58,99 €*



57699 Amtrak ICE 3 Sitzwagen 2. Klasse Ep. VI

51,49 €*



Passendes Start-Set zu #57698 & #57699:
#57198 (siehe Seite 19)



Für alle IC-Wagen:
↔ # 56066



57690 ICE 3 Sitzwagen 1. Klasse mit
Stromabnehmer DB AG Ep. V

58,99 €*

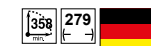

57691 ICE 3 Sitzwagen 2. Klasse DB AG Ep. V

51,49 €*



97040 CRH Sitzwagen 2. Klasse
ohne Stromabnehmer China Ep. VI

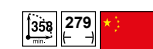

EXKLUSIVMODELL -
ist nur in China erhältlich!

NEU
2025



Passende Zuglokomotive:
#51941 (siehe Seite 82)

53109 Doppelstocksteuerwagen DBmq 776 mintgrün DR Ep. IV

66,99 €*

Bildretusche



NEU
2025



53116 Doppelstockwagen DBuz 747.3 mintgrün DR Ep. IV

55,49 €*

Bildretusche



NEU
2025



53119 Doppelstockwagen DBuz 747.3 mintgrün DR Ep. IV, andere Nummer

55,49 €*

Bildretusche



Das Vorbild:

Die Doppelstockwagen veranschaulichen mit ihrer markanten Form eine Zeit, in der zunehmend effiziente, platzsparende Lösungen für Pendler gefragt waren. Sie fanden insbesondere in dichten Verkehrsnetzen der ehemaligen DDR Verwendung und wurden rasch zum Standard im Regionalverkehr. Passende Zuglokomotive: unsere BR 143 DR (#51941ff, siehe H0 Hauptkatalog 2025)



57621 Doppelstocksteuerwagen, modernisiert, DBbuzf778 DB Regio Ep. VI
57620 Doppelstockwagen DBuz747 DB Regio Ep. VI

66,99 €*



57623 Doppelstocksteuerwagen DBMqee DR Ep. IV

66,99 €*



57622 Doppelstockwagen DBmtrue DR Ep. IV

55,49 €*



57684 Doppelstockswagen DBMue DR Ep. IV

58,99 €*



57685 Doppelstocksteuerwagen DBMqe DR Ep. IV

70,99 €*



53114 Doppelstockswagen ČSD Ep. IV

59,99 €*



Passendes Zubehör

Die Wagen # 57623 & # 57685 sind für die Nachrüstung der Stirnbeleuchtung # 56138 vorbereitet (siehe Seite 434).

Der Wagen # 57621 ist für die Nachrüstung der Stirnbeleuchtung # 56137 vorbereitet (siehe Seite 434).

Für alle Sitzwagen gilt:

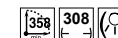

Für alle Steuerwg. gilt:

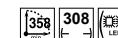

Für alle Wagen gilt:

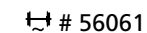

53118 Doppelstockwagen ČD Ep. V

59,99 €*



Für alle Wagen:  

↔ # 56060



57605 Intercity-Großraumwagen 2. Kl. Bpmz 294.4 DB AG Ep. V 36,99 €* 

57606 Intercity-Großraumwagen 1. Kl. Avnz 111.2 DB AG Ep. V 36,99 €* 

57608 Intercity-Bordbistro ARkimbz 226.7 DB AG Ep. V 36,99 €* 



57609 Intercity-Großraumwagen 2. Kl. Bpmz 291.2 DB AG Ep. V 36,99 €* 

57610 Intercity-Großraumwagen 1. Kl. Avnz 111.2 DB AG Ep. V 36,99 €* 



57611 Intercity-Großraumwg. 2. Klasse Bpmz291.2 DB Ep. IV 36,99 €* 



57612 Intercity-Großraumwg. 1. Klasse Avnz207 DB Ep. IV 36,99 €* 



57613 Intercity-Großraumwagen 2. Klasse Bmz ÖBB Ep. V 41,99 €* 

57614 Intercity-Großraumwagen 1. Klasse Amz ÖBB Ep. V 41,99 €* 



58679 Schnellzugwagen 2. Klasse NS Ep. V 41,99 €* 



58660 Schnellzugwagen Eurofima 2. Klasse Bmz ÖBB Ep. IV

41,99 €* 



 58661 Schnellzugwagen Eurofima 1. Klasse Amz ÖBB Ep. IV

41,99 €* 



58662 Schnellzugwagen IC 2. Klasse PKP Ep. VI

41,99 €* 





58663 Schnellzugwagen IC 1. Klasse PKP Ep. VI

41,99 €* 



97629 Personenwagen MÁV Ep. V-VI

40,99 €* 

Für alle Wagen:  
56060

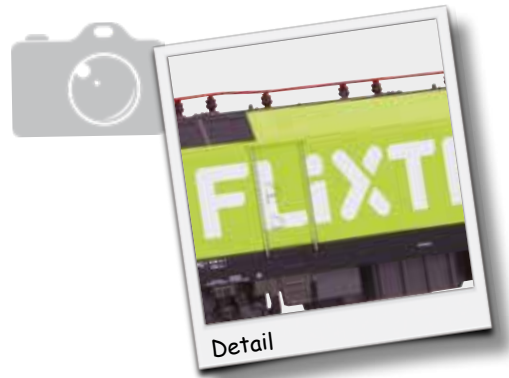

57647 Personenwagen Regiojet CZ-SK Ep. VI

40,99 €* 



Passende Elektrolokomotive:
#57924 / #57824 (siehe Seite 295)



58678 Schnellzugwagen Flixtren Ep. VI

36,99 €* 

Abbildung entspricht
Original-Modellgröße



58671 Personenwagen Eurofima 1. Klasse Amz FS Ep. IV

41,99 €*



58676 Personenwagen Alex 1. / 2. Klasse Ep. VI

36,99 €*



58690 Personenwagen DR Ep. IV

36,99 €*



Für alle Wagen: 🚂 # 56060



Set E-Lok Rh 1216, zwei Personen- und ein Steuerwagen mit Lichtwechsel weiß/rot Railjet ÖBB Ep. VI

58131 349,00 €*
 58132 394,00 €*

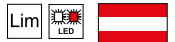

Weitere Modelle von der Elektrolok der Rh 1216 finden Sie ab Seite 114



57643 Schnellzugwagen 2. Klasse Railjet Ep. VI 40,99 €*
 57642 Schnellzugwagen 1. Klasse Railjet Ep. VI 40,99 €*



57644 Schnellzugwagen Buffet Railjet Ep. VI 40,99 €*



57672 Steuerwagen Railjet Business-Class ÖBB Ep. VI 69,99 €*
 - mit neuer Wagennummer -



57641 Schnellzugwagen Railjet Buffet ČD Ep. VI

40,99 €*



Passendes Zubehör

56517 PSD XP F + Mittelschleifer

Für den Umbau eines Gleichstromsteuerwagens auf einen Wechselstromsteuerwagen und für Innenbeleuchtungen geeignet. (siehe Seite 410)



57649 Schnellzugwagen Railjet 2. Klasse ČD Ep. VI

40,99 €*



57671 Steuerwagen Railjet ČD Ep. VI

69,99 €*

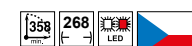

Für alle Wagen:  

↔ # 56060



54316 Rungenwagen SBB Ep. IV

17,99 €* 



54317 Niederbordwagen PKP Ep. IV

17,99 €* 



54318 Niederbordwagen NS Ep. III

17,99 €* 



54315 Rungenwagen R ÖBB Ep. III

19,99 €* 



58741 Niederbordwagen Rmms33 DB Ep. III

17,99 €* 



97156 Flachwagen FS Ep. IV

19,99 €* 



57701 Niederbordwagen Roo61 DR Ep. III

17,99 €* 



57717 Niederbordwagen Kkm3230 DR Ep. IV

17,99 €* 



58405 Klemmbaustein-Wagen
(Klemmbausteine im Lieferumfang nicht enthalten)
↔ # 56061

22,99 €* 





58726 Niederbordwagen U-zx PKP Ep. IV

17,99 €* 



54319 Rungenwagen M4 SBB Ep. III, ohne Beladung

19,99 €* 

Für alle Wagen:  
56061

NEU
2025



Bildretusche

27727 Gedeckter Güterwagen Rugenbräu BLS Ep. VI

32,99 €* 

NEU
2025



Bildretusche

27728 Gedeckter Güterwagen "Meili Traktoren" SBB Ep. VI

32,99 €* 



58799 Gedeckter Güterwagen
„Hürlimann Traktoren“ SBB Ep. VI

32,99 €*



54306 Gedeckter Güterwagen „Vevey“ SBB Ep. III

32,99 €*



27707 Gedeckter Güterwagen „Rapid“ SBB Ep. IV

32,99 €*



27721 Gedeckter Güterwagen Sersa SBB Ep. VI

32,99 €*



27705 Gedeckter Güterwagen „Nordwolle“ DB AG Ep. VI

30,99 €*



Für alle Offenen Wagen:  
 # 56060

Für alle Güterzugbegleitwagen:  
 # 56060



54308 Offener Güterwagen
Om ÖBB Ep. III 22,99 €* 



58742 Offener Güterwagen
Omu DR Ep. III 16,99 €* 



57702 Offener Güterwagen
Omp50 DB Ep. III 16,99 €* 



57708 Stückgutwagen
Gwhu02 DR Ep. III 23,99 €* 



57704 Güterzugbegleitwagen
Pwg14 DRG Ep. II 23,99 €* 



57721 Güterzugbegleitwagen
Pwg14 DB Ep. III 23,99 €* 

NEU
2025

Bildretusche



27735 Materialwagen RLF Ep. IV 24,99 €* 



54329 Güterzugbegleitwagen Pwg14 KPEV Ep. I 23,99 €* 

Für alle Wagen:

↔ # 56060



57705 Gedeckter Güterwagen G02 DR Ep. III

23,99 €*



57709 Gedeckter Güterwagen G29 DB Ep. III

23,99 €*



97155 Gedeckter Güterwagen FS Ep. IV

24,99 €*





97160 Gedeckter Güterwagen ČSD Ep. III

24,99 €*



27708 Gedeckter Güterwagen DRG Ep. II

23,99 €*

Für alle Wagen:  
56060



27710 Hochbordwagen Eaos SBB Ep. V, pink

24,99 €* 



27718 Offener Güterwagen Eaos ČD Cargo Ep. VI 

24,99 €* 



58778 Offener Güterwagen Eaos PKP Cargo Ep. VI 

24,99 €* 



57750 Hochbordwagen Eas „Railion“ DB AG Ep. V 

24,99 €* 



58725 Hochbordwagen Eas-x PKP Ep. IV

24,99 €*



57782 Hochbordwagen OOr47 DR Ep. III

24,99 €*



58798 Hochbordwagen RCA Ep. VI



24,99 €*



97163 Hochbordwagen SŽD Ep. VI

24,99 €*



Für alle Wagen:  
56060

NEU
2025

Bildretusche



27723 Kesselwagen Avia SBB Ep. IV

24,99 €* 

NEU
2025

Bildretusche

NEU
2025

Bildretusche



27725 Kesselwagen Staatsmijnen NS Ep. III

24,99 €* 



27736 Kesselwagen RLF Ep. IV

24,99 €* 

**NEU
2025**

Bildretusche



27730 Kesselwagen ČSD Ep. III,
mit Bremserhaus

24,99 €*



27715 Kesselwagen ESSO DSB Ep. III,
mit Bremserhaus

24,99 €*



**NEU
2025**

Bildretusche



27731 Kesselwagen PKP Ep. III,
mit Bremserhaus

24,99 €*



54688 Kesselwagen SNCB Ep. III,
mit Bremserhaus

24,99 €*



Für alle Wagen:  

↔ # 56060



27711 Kesselwagen Etra AG
SBB Ep. IV

24,99 €* 



27712 Kesselwagen OEVA
ÖBB Ep. V

24,99 €* 



27713 Kesselwagen DSM
NS Ep. IV

24,99 €* 



27714 Melassewagen DDSF Ep. III

24,99 €* 



27717 Kesselwagen MLÉKO
ČSD Ep. III

24,99 €* 



57703 Kesselwagen
DB Ep. IV

24,99 €* 



57713 Kesselwagen „MINOL“
DR Ep. IV

24,99 €* 



57715 Kesselwagen
DR Ep. III

24,99 €* 



57716 Kesselwagen „EVA“
DB Ep. IV

24,99 €* 

KESSELWAGEN



57719 Kesselwagen „ARAL“
DB Ep. III 24,99 €* 



57754 Kesselwagen „MINOL“
DR Ep. IV 24,99 €* 



27702 Kesselwagen „CICA“
SBB Ep. IV 24,99 €* 



27703 Kesselwagen VTG FS Ep. IV 24,99 €* 



58794 Kesselwagen ESSO FS Ep. IV 24,99 €* 



58795 Kesselwagen ELF FS Ep. IV 24,99 €* 



58777 Kesselwagen „Wascosa“
FS Ep. IV 24,99 €* 



97157 Kesselwagen
„Nieuwe Matex“ NS Ep. III 24,99 €* 



58791 Kesselwagen Zkk
„Petrochemia“ PKP Ep. V 24,99 €* 

Für alle Wagen:  

↔ # 56061



57700 Containertragwagen Lgs579 36,99 €*
„Hapag Lloyd“ DB Cargo Ep. V



57706 Containertragwagen Lgs579 36,99 €*
„P&O“ DB Cargo Ep. V



57747 Containertragwagen Lgs579 40,99 €*
„DEUTRANS“ DR Ep. IV



58755 Containertragwagen mit 2x20' FS Ep. IV

41,99 €* 



27700 Containerwagen mit 1x40' GTS FS Ep. V

37,99 €* 



27709 Containerwagen mit 2x20' VEB PIKO DR Ep. IV

40,99 €* 



27719 Containerwagen mit 1x40' ČD Ep. V

37,99 €* 



57757 Containertragwagen „ONE“ NS Ep. VI

37,99 €* 



57762 Containertragwagen Rail Cargo Austria ÖBB Ep. VI

37,99 €* 

EXKLUSIVMODELLE - # 97017 & # 97055
sind nur in Spanien erhältlich!



97017 Containertragwagen OPDR RENFE Ep. V



97055 Containertragwagen RENFE Ep. IV,
Contenedor logo amarillo/azul



97151 Containertragwagen „Gebrüder Weiss“ ÖBB Ep. V

41,99 €* 



27720 Containerwagen mit 1x40' DSB Ep. V

37,99 €* 

LIEBE ZUM DETAIL

61820 Bahnhof „Burgstein“

19,50 €*

Der Bahnhof „Burgstein“ wurde im Lauf der Jahre um einen hölzernen Warteraum ergänzt. Ein kleiner Holzkiosk sowie mehrere Geländer machen diesen Bausatz zu einem interessanten Bahnhofsensemble.

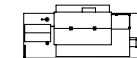

Grundriss: 300 x 130 x 129 mm

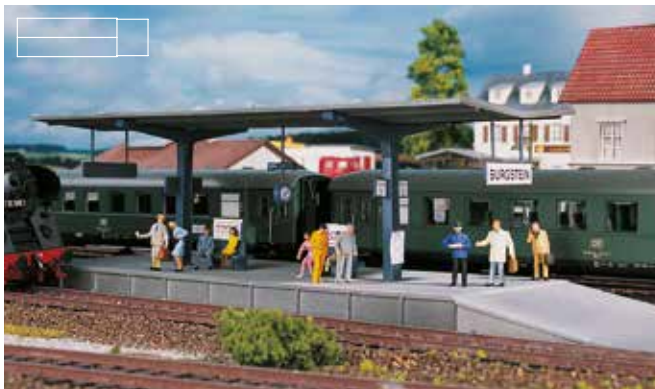

61821 Bahnsteig „Burgstein“

12,50 €*

Grundriss: 263 x 77 x 67 mm



61822 Stellwerk „Burgstein“

12,50 €*

Grundriss: 109 x 65 x 94 mm



61823 Lokschuppen „Burgstein“

19,50 €*

Grundriss: 247 x 119 x 105 mm



61824 Güterschuppen „Burgstein“

19,50 €*

Grundriss: 300 x 130 x 77 mm



61825 Dorfkirche St. Lukas

19,50 €*

Grundriss: 94 x 173 x 210 mm



61826 Siedlungshaus

12,50 €*

Grundriss: 105 x 99 x 99 mm

61830 Landgasthof Krone

Damit der Weg von dem wöchentlichen Kirchgang in die „Wirtschaft“ nicht allzu weit ist, steht neben der Kirche gleich der Landgasthof „Krone“, der auch gerne von Fremden besucht wird. Mehrere Gästezimmer befinden sich im 1. Stock und in der Mansarde.

19,50 €*

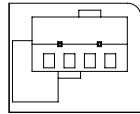

194 x 160 x 120 mm



61827 Tankstelle „ARAL“

Grundriss: 150 x 146 x 47 mm

17,00 €*

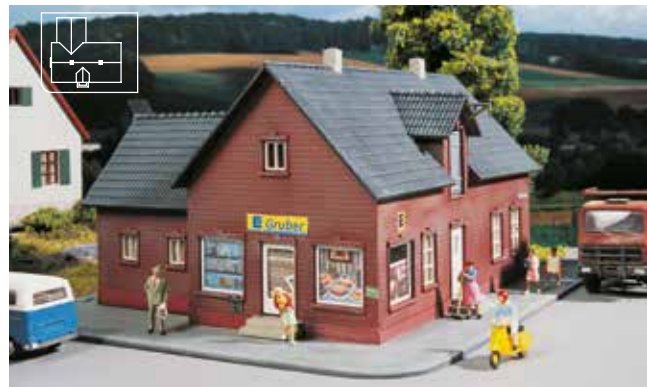

61831 Edeka-Laden

Grundriss: 194 x 160 x 90 mm

17,00 €*



61833 Kofferfabrik Mopsinger

Grundriss: 210 x 150 x 90 mm

19,50 €*



61834 Mineralölhandel Günther

Grundriss: 80 x 60 x 40 mm

12,50 €*



61835 Dönerbude Ali Baba

Grundriss: 130 x 80 x 50 mm

17,00 €*



61836 Polizeistation

Grundriss: 194 x 160 x 120 mm

17,00 €*



Die Triebwagen vom Typ SIEMENS Desiro sind perfekt für den Einsatz im Regionalverkehr geeignet und bieten mit bequemen Sitzen und klimatisierten Innenräumen ideale Reisebedingungen.
> siehe Seite 342

Dampf- und E-Loks, Trieb-, Personen- und Güterwagen – perfekte Technik für Sammler und Modellbahner

- > Präzise Technik
- > Exzellente Laufeigenschaften
- > Digitalisierung über Schnittstellen
- > Hohe Detailtreue und Maßstäblichkeit

CLASSIC *nostalgie*

Aufgrund Ihrer markanten Form mit zwei langgezogenen Vorbauten und der grünen Farbgebung trugen die Baureihe E 93 den Spitznamen „Deutsches Krokodil“, welchen sie sich mit ihrer Nachfolgerin, der BR E 94, teilte.
> **siehe Seite 340**





Die Reko-Wagen waren Reisezugwagen der Deutschen Reichsbahn, die durch die Rekonstruktion von Vorkriegswagen entstanden. Auf diese Weise entstanden zwei-, drei- und vierachsige, modernisierte Wagenfamilien.
> **siehe Seite 348**





Dampflokomotive BR 41 DR Ep. IV

50120 349,00 €* 

Dampflokomotive BR 95 DR Ep. III, Kohle

50135 282,00 €* 



Dampflokomotive BR 082 DB Ep. IV
50049 ☰ 349,00 €*

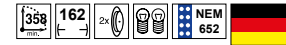

Dampflokomotive BR 94.20-21 DR Ep. III, mit Gegendruckbremse
50069 ☰ 369,00 €*

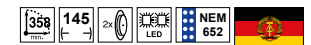

E-LOK BAUREIHE 93 & BAUREIHE 04

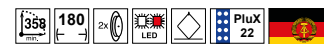

Elektrolokomotive BR 204 DR Ep. IV

51008  260,00 €*
51208   309,00 €*

Elektrolokomotive BR E 93 DB Ep. III

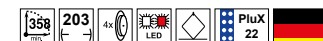
51098  332,00 €*
51298   369,00 €*
Abbildung entspricht
Original-Modellgröße



Elektrolokomotive BR 211 S-Bahn Leipzig DR Ep. IV

51058

225,00 €*

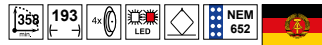

Passende Ergänzungswagen zu #51058:



#53351
(siehe H0 Hauptkatalog 2025 Seite 354)



#53352
(siehe H0 Hauptkatalog 2025 Seite 354)



Elektrolokomotive BR 230 DR Ep. IV

51062

265,00 €*



DIESELTRIEBWAGEN DESIRO

NEU
2025

Foto: Jaroslav Wagner

Dieseltriebwagen Desiro ČD Ep. VI

52976		322,00 €* 322,00 €* 322,00 €* 322,00 €*
52977		428,00 €* 428,00 €* 428,00 €* 428,00 €*
52978		428,00 €* 428,00 €* 428,00 €* 428,00 €*



Modell-Highlight

- Weißes Dreilichtspitzensignal mittels LED
- Weiße Innenbeleuchtung mittels LED
- Separates Decoderfach
- Freier Durchblick durch Triebzug
- Feinst detaillierte Klimakästen auf dem Dach
- Separat angesetzte Dachlüfter



DETAIL

Foto: MIBA

Bei allen Desiro-Modellen ist das Decoder-Fach ganz einfach über eine Abdeckplatte am Boden des angetriebenen Fahrzeugs zugänglich.

NEU
2025

Foto: Steffen Lund Pedersen



Dieseltriebwagen Desiro Midtjyske Jernbaner Ep. VI

52982		322,00 €* 322,00 €* 322,00 €* 322,00 €*
52983		428,00 €* 428,00 €* 428,00 €* 428,00 €*
52984		428,00 €* 428,00 €* 428,00 €* 428,00 €*



Dieseltriebwagen Desiro Lokaltog Ep. VI



- 52973 322,00 €*
- 52974 428,00 €*
- 52975 428,00 €*

Passendes Zubehör

#56503 PSD XP NEM 652
multiprotokoll (siehe Seite 410)



#56581 PSD XP S Desiro
NEM 652 (siehe Seite 411)



Für alle Desiro gilt:



Dieseltriebwagen Desiro NCTD Sprinter Ep. VI



- 52297 452,00 €*
- 52298 452,00 €*



Dieseltriebwagen Desiro BR 642 DSB Ep. VI



- 52091 329,00 €*
- 52291 378,00 €*



Dieseltriebwagen Desiro BR 642 DB AG Ep. V, neutral



- 52089 303,00 €*
- 52289 339,00 €*



Dieseltriebwagen Desiro Trilex Ep. VI



- 52921 322,00 €*



Dieseltriebwagen Rh 5022 ÖBB Ep. V



- 52292 378,00 €*

Das Modell:

Der PIKO Klassiker „Blauer Blitz“ der BBÖ verfügt in technisch überarbeiteter Neuauflage über eine moderne PluX22-Schnittstelle und ist für eine einfache Nachrüstung mit Sound vorbereitet. Das Modell zeigt alle relevanten Merkmale des Originals und überzeugt durch feinste Lackierung und Bedruckung, gravierte Lüfter und Lüfterrad, detaillierte Drehgestelle sowie erhabene Logos der BBÖ. Die Fahrzeuge besitzen ab Werk serienmäßig eingebaute Innenbeleuchtung. Der mit einem Zinkdruckgussrahmen versehene Blaue Blitz besitzt hervorragende Fahreigenschaften und Lichtwechsel je nach Fahrtrichtung. Das AC-Modell ist bereits ab Werk mit einem passenden mfx-fähigen PluX22-Decoder ausgerüstet.

Passendes Zubehör

#56500 PSD XP PluX22
multiprotokoll (siehe Seite 410)



#56534 PSD XP S Blauer Blitz
PluX22 (siehe Seite 411)



Für alle Blauen Blitze gilt:

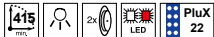

Dieseltriebwagen Rh 5045 „Blauer Blitz“ BBÖ Ep. III

52070		369,00 €*
52270		424,00 €*
52071		484,00 €*
52271		494,00 €*



Dieseltriebwagen Rh 5045 „Blauer Blitz“ BBÖ Ep. III

52072		332,00 €*
52272		383,00 €*
52073		447,00 €*



DIESELLOK KÖ I & EXKLUSIVES SET



Saxonia Ep. I

58105

370,00 €*

58205

412,00 €*

Nachbildung des Zuges, welcher am 7. April 1839 über die erste in Deutschland eröffnete Fern-Eisenbahn zwischen Leipzig und Dresden fuhr.



Für die KÖ I gilt:



Abbildungen entsprechen Original-Modellgröße



Kleinlok Kö I DB Ep. IV

52050

123,00 €*



Kleinlok Kö I DR Ep. III

52057

123,00 €*



DOPPELSTOCK-GLIEDERZUG DGBgqe

Der Steuerwagen hat Lichtwechsel weiß/rot und die Wagen sind für die Nachrüstung der Innenbeleuchtung # 56104 vorbereitet.

Für alle Wagen: ⚡ # 56061



53182 Doppelstock Gepäckwagen De DR Ep. IV

108,00 €*

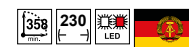

mit
Ausbesserungsstellen



53123 Doppelstock-Gliederzug 3tlg. DGBgq DR Ep. IV



354,00 €*



53124 Doppelstock-Gliederzug 5-tlg. DGBe12 DR Ep. III

474,00 €*

REKO-REISEZUGWAGEN

Für alle Wagen:  
 # 56061

Innenbeleuchtungsbausatz: # 56101



53020 Personenwagen
2. Klasse Bsgge DR Ep. IV

49,99 €* 



53021 Personenwagen
2. Klasse Baage der DR Ep. IV

49,99 €* 



53022 Gepäckwagen
Dage DR Ep. IV

49,99 €* 



53023 Bahnpostwagen
Post-a DR Ep. IV

49,99 €* 



53024 Traglastenwagen
2. Klasse Bagtre DR Ep. IV





49,99 €* 



Für alle Wagen:  

t # 56061

Innenbeleuchtungsbausatz: # 56101

53081 Personenwagen
2. Klasse Bge DR Ep. III49,99 €* 53082 Gepäckwagen
D3ge DR Ep. III49,99 €* 53083 Bahnpostwagen
Post 3e-cl DR Ep. III49,99 €* 53084 Traglastenwagen
2. Klasse Bgtre DR Ep. III49,99 €* 53235 Packwagen Pwg88
DR Ep. III; t # 5606049,99 €* 

53080 Personenwagen 2. Klasse B3ge DR Ep. III

49,99 €* 

Für alle Wagen: 🚪 # 56060

Bildretusche

Bildretusche



53330 Abteilwagen 2. Klasse Bx,
ex C4 sä 98, PKP Ep. III,
ohne Bremserhaus

78,99 €*

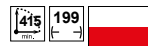

53331 Abteilwagen 1. Klasse Ax,
ex B4 sä 99, PKP Ep. III,
ohne Bremserhaus

78,99 €*



53332 Abteilwagen 3. Klasse C DRG Ep. II,
ohne Bremserhaus

75,99 €*



Bildretusche



53333 Abteilwagen 3. Klasse C DRG Ep. II,
mit Bremserhaus

75,99 €*



53334 Abteilwagen 3. Klasse SNCB Ep. III,
mit Bremserhaus

78,99 €*



53335 Abteilwagen 3. Klasse SNCB Ep. III,
mit Bremserhaus

78,99 €*



53336 Abteilwagen "Trofejní" ČSD Ep. III,
mit Bremserhaus

78,99 €*



SÄCHSISCHE ABTEIL- UND PERSONENWAGEN

Für alle Wagen: 🚂 # 56060



53212 Abteilwagen B4p 2. Klasse DR Ep. III, mit Bremserhaus

72,99 €*



53213 Abteilwagen B4p 2. Klasse DR Ep. III, ohne Bremserhaus

68,49 €*



NEU
2025

Bildretusche



53192 Sachsenwagen DR Bp Ep. III

56,99 €*



53193 Sachsenwagen DR Bp Ep. III, andere Nummer

56,99 €*

NEU
2025

Bildretusche



53194 Sachsenwagen DR Bdtr Ep. III

56,99 €*



NEU
2025

Bildretusche



53195 Sachsenwagen DR B Ep. III

56,99 €*



NEU
2025

Bildretusche



53196 Sachsenwagen DR Pw Packwagen Ep. III

56,99 €*



Das Vorbild:

Neben dem charakteristischen grünen Anstrich und dem gewölbten Dach zeichneten sich die Sachsenwagen durch die Abteiltüren an den Wagenlängsseiten aus. Sie blieben bei verschiedenen Bahnverwaltungen teilweise bis 1972 im Dienst.

MODELL-HIGHLIGHTS

- Zahlreiche separat angesetzte Teile
- Detailliert nachgebildete Bremserbühnen
- Umsetzung mit vorbildgerecht unterschiedlichen Dächern
- Bündig eingesetzte Fenster mit freiem Blick in den Fahrgastbereich



53185 Abteilwagen 3. Klasse SNCB Ep. III

63,99 €*



53187 Abteilwagen 2./3. Klasse SNCB Ep. III

63,99 €*



53186 Abteilwagen 2. Klasse SNCB Ep. III

63,99 €*



53188 Packwagen SNCB Ep. III

63,99 €*



SÄCHSISCHE ABTEIL- UND PERSONENWAGEN

Für alle Wagen: 🚂 # 56060

Abbildung zeigt #53198



53198 Abteilwagen 2. Klasse PKP Ep. III

63,99 €*



53197 Durchgangswagen 2. Klasse PKP Ep. III

63,99 €*



53189 Gepäckwagen PKP Ep. III

63,99 €*

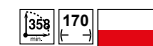

**NEU
2025**

Bildretusche



53199 Gepäckwagen Ds ÖBB Ep. III

61,99 €*



53139 Werkstattwagen DSB Ep. III

63,99 €*

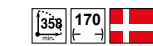

**NEU
2025**

Bildretusche



53201 Packwagen ČSD Ep. III

61,99 €*

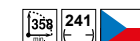



SCHÜRZENEILZUGWAGEN & DURCHGANGSWAGEN

Für alle Wagen: # 56061



Innenbeleuchtungsbausatz: # 56135





53272 Schürzeneilzugwagen AB4ümle 1. / 2. Klasse DR Ep. III 61,99 €*   

53273 Schürzeneilzugwagen B4ümle 2. Klasse DR Ep. III 61,99 €*   



53274 Schürzeneilzugwagen AB4yslwe 1. / 2. Klasse DB Ep. III 61,99 €*   

53275 Schürzeneilzugwagen B4ylwe 2. Klasse DB Ep. III 61,99 €*
- mit jeweils neuer Wagennummer -   

NEU
2025

Bildretusche



53286 Eilzugwagen PKP Ep. IV 66,99 €*   

NEU
2025

Bildretusche



53372 D-Zugwagen PKP Ep. III 50,99 €*   



53284 Schürzeneilzugwagen Balm 2. Klasse ČSD Ep. III 66,99 €*   



53353 Durchgangswagen B4mge DR Ep. III 73,99 €*   

Innenbeleuchtungsbausatz # 56130

Für alle Wagen: 🚗 # 56061



Passende Ergänzunglok:



#51058 E-Lok BR 211 S-Bahn Leipzig DR Ep. IV
(siehe H0 Hauptkatalog 2025 Seite 341)







53351 Durchgangswagen 2. Kl. S-Bahn Leipzig DR Ep. IV

74,49 €*   

Innenbeleuchtungsbausatz # 56130





53352 Durchgangswagen Steuerwagen
S-Bahn Leipzig DR Ep. IV

112,00 €*    

Innenbeleuchtungsbausatz # 56131





53205 Durchgangswagen Bghue DR Ep. IV, Sitzwagen

73,99 €*   

Mit der ursprünglichen grauen Dachfarbe;
Innenbeleuchtungsbausatz # 56130



53206 Durchgangswagen Bghue DR Ep. IV,
Steuerwagen

113,00 €*    

Mit der ursprünglichen grauen Dachfarbe;
Innenbeleuchtungsbausatz # 56131

Die Serienfertigung der Modernisierungswagen der DR begann im Jahre 1961 mit dem Bau von Sitzwagen der 1. Klasse, der 1. und 2. Klasse und der 2. Klasse mit Schürzen. Als keine geeigneten "Spenderwagen" mehr vorhanden waren, entschloss sich die DR zum Weiterbau mit neuen Untergestellen aus Eigenproduktion mit gleicher Abmessung und gleicher Fensteraufteilung. Um den Anforderungen im Schnellzugverkehr gerecht zu werden, wurden noch eine Anzahl von Speisewagen und Gepäckwagen gebaut. Die Fahrzeuge bewährten sich gut. In den Jahren 1989 bis 1995 wurden die letzten Fahrzeuge ausgemustert.

Innenbeleuchtungsbausatz: # 56100

Für alle Wagen:

☛ # 56060



53240 1. Klasse A4ge DR Ep. III

61,99 €*



53241 1./2. Klasse AB4ge DR Ep. III

61,99 €*



53242 2. Klasse B4ge DR Ep. III

61,99 €*



53243 Gepäckwagen Pw4ge DR Ep. III

61,99 €*



53253 1. Klasse Age DR Ep. IV

61,99 €*



53254 1./2. Klasse ABge DR Ep. IV

61,99 €*

BAHNPOSTWAGEN / GEPÄCKWAGEN

Für alle Wagen: # 56060



53229 Postwagen
Post-a/15 DBP Ep. IV

68,49 €*



53230 Postwagen
Post-a/15 DP Ep. IV

68,49 €*



53265 Bahnpostwagen
Post-c/13 DBP Ep. III

61,99 €*



NEU
2025

Bildretusche



53308 Bahnpostwagen PKP Ep. III
56061

50,99 €*

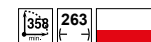

Für alle Wagen: 🚪 # 56060



53387 Postwagen Post mr-a55 DBP Ep. IV

61,99 €*



53266 Bahnpostwagen Post-c/13 DBP Ep. IV

61,99 €*



53178 Packwagen Dye974 DB Ep. IV

🚪 # 56061

56,99 €*



53239 Bahnpostwagen SNCB Ep. III

74,99 €*



53179 Packwagen Pw4üe DR Ep. III

🚪 # 56061

56,99 €*



53800 Postwagen PKP Ep. IV

74,99 €*



KALKKÜBELWAGEN FÜR DIE BAUWIRTSCHAFT & KLAPPDECKELWAGEN

Für alle Wagen:  

56061



54457 Kalkkübelwagen
Rübeland Fels Werke Ep. VI

61,99 €* 



54450 Kalkkübelwagen
Slmmp DR Ep. IV

61,99 €* 



54451 Kalkkübelwagen
OOk DR Ep. III

61,99 €* 

Für alle Wagen:  



56060



54443 Klappdeckelwagen
Kmm21 DR Ep. III

40,99 €* 

SÄURETOPFWAGEN

Für alle Wagen:  
 # 56060



24516 Säuretopfwagen PKP Ep. IV,
mit Bremserhaus

41,99 €* 



54647 Säuretopfwagen NS Ep. III

41,99 €* 



54260 Säuretopfwagen DR Ep. IV

37,99 €* 

NEU
2025

Bildretusche



24543 Säuretopfwagen Dansk DSB Ep. III,
mit Bremserhaus

41,99 €* 



24510 Säuretopfwagen DB Ep. III,
mit Bremserhaus

38,99 €* 

RUNGENWAGEN

Für alle Wagen: 🚪 # 56061



54460 Rungenwagen Rmm33 DB Ep. III

35,99 €*



54459 Rungenwagen ex Ulm DSB Ep. III

37,99 €*



54646 Rungenwagen S-L-WR 84008 NS Ep. III

37,99 €*



95353 Rungenwagen ex Ulm DSB Ep. IV

36,99 €*



Bildretusche

NEU
2025



24545 Rungenwagen PKP Ep. III

37,99 €*

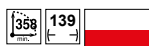

Bildretusche

NEU
2025



24521 Rungenwagenx "Ulm" ÖBB Ep. IV

37,99 €*



Bildretusche

RUNGENWAGEN

Für alle Wagen:  

← # 56061



24513 Rungenwagen ex Ulm PKP Ep. V

37,99 €* 



54486 Rungenwagen ex Ulm DR Ep. III

35,99 €* 



24528 Rungenwagen DSB Ep. III

38,99 €* 

Für alle Wagen:  

↔ # 56060



24501 Flachwagen Rs Bauzug Ep. VI,
beladen mit Betonschwellenstapel

48,99 €* 



54687 Containertragwagen SgnssNS Ep. VI,
beladen mit 3 Containern 

71,99 €* 

NEU
2025

Bildretusche

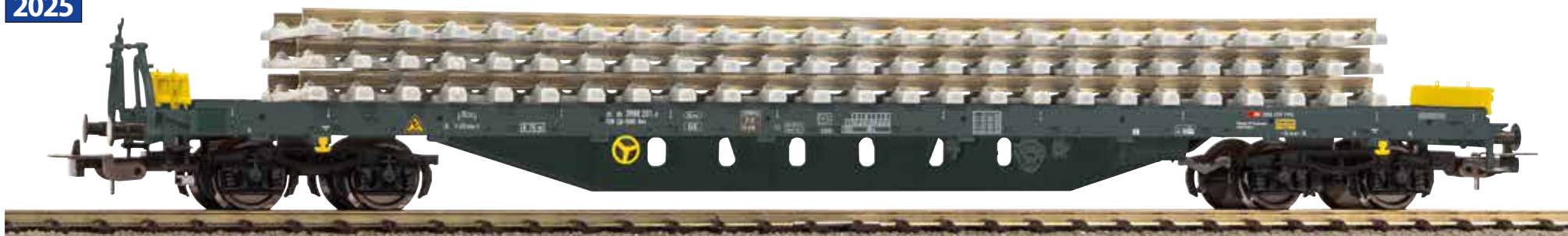

24547 Flachwagen Bauzug CH-SBB I Ep. VI, beladen mit Betonschwellenstapel

50,99 €* 

(die Türen der glatten Container können nicht geöffnet werden)



56240 18,99 €*
40'-Container „Senator“



56220 18,99 €*
20'-Container „K-Line“

Container-Sets von PIKO:

Folgende Container sind jeweils im 3er Set erhältlich:



56200 25,99 €*
20'-Container „P&O“



56202 25,99 €*
20'-Container „Hapag Lloyd“

Für alle Wagen:

↔ # 56060



24527 Containertraggwagen Rs DSB Ep. IV, beladen mit 3 Containern

50,99 €*



24500 Containertraggwagen DR Ep. IV, beladen mit 3 DSR Containern

48,99 €*



NEU
2025



24539 Containertraggwagen SNCB Ep. V, beladen mit 3 Containern

50,99 €*



Bildretusche

OFFENE GÜTERWAGEN

Für alle Wagen: # 56060



54644 Offener Güterwagen 21,99 €*
ČSD Ep. IV



54861 Offener Güterwagen 20,99 €*
Omm39 DB Ep. III



54988 Offener Güterwagen 20,99 €*
DSB Ep. III



95354 Offener Güterwagen 20,99 €*
DSB Ep. IV



54495 Offener Güterwagen 36,99 €*
ČSD Ep. III



58997 Offener Güterwagen 36,99 €*
GTMK NS Ep. III



NEU
2025



54424 Offener Güterwagen Omm ÖBB Ep. III

22,99 €*



NEU
2025



24537 Offener Güterwagen DSB Ep. IV

20,99 €*





Bildretusche

OFFENE GÜTERWAGEN

Für alle Wagen:  # 56060



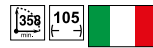

24535 Offener Güterwagen R.L.F. Ep. V

22,99 €*  





24522 Offener Güterwagen NS Ep. IV

22,99 €*  





24529 Offener Güterwagen Elo DSB Ep. IV

20,99 €*  



54305 Offener Güterwagen Typ I SNCB Ep. III

22,99 €*  



Für alle Wagen:  

↔ # 56061



54300 Kaliwagen Taos894 DB AG Ep. V

61,99 €* 



54310 Kaliwagen Uaos9331 DR Ep. IV

61,99 €* 

GEDECKTE GÜTERWAGEN

Für alle Wagen: 🚂 # 56060

**NEU
2025**



Bildretusche

**NEU
2025**



Bildretusche

24544 Gedeckter Güterwagen ČSD Ep. III

31,99 €* 



54278 Kühlwagen ex FS PKP Ep. III

27,99 €* 

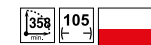

54489 Gedeckter Güterwagen G02 „Liesinger Bier“ Ep. III

31,99 €* 



95356 Gedeckter Güterwagen G02 SNCB Ep. III

31,99 €* 



95357 Gedeckter Güterwagen Serie F FS Ep. III

27,99 €* 

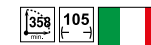

28301 2er Set Güterwagen VS Ep. IV

53,99 €* 

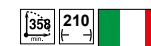

GEDECKTE GÜTERWAGEN

Bildretusche



27716 Melassewagen Malterie du Chateau SNCB Ep. III 24,99 €*   



24532 Bananenwagen SNCB Ep. III 27,99 €*   



24512 Gedeckter Güterwagen ex FS PKP Ep. III 27,99 €*   



24531 Fischwagen SNCB Ep. III, weiß 27,99 €*   





24502 Gedeckter Güterwagen G02 VEB PIKO DR Ep. III 30,99 €*   

Für alle Wagen: 🚪 # 56060





54599 Bierwagen
"Groschen" DB Ep. III

30,99 €*  



95359 Gedeckter Kühlwagen
„Fyffes“ NS Ep. III

31,99 €*  



58926 Bierwagen
„D' Oranjeboom“ NS Ep. III

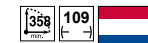

31,99 €*  



Bildretusche





24503 Gedeckter Güterwagen
KPEV Ep. I, mit Bremserhaus

30,99 €*  



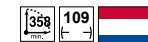

95358 Gedeckter Güterwagen
CHOK „Bernsdorp Cacao“ NS Ep. III

31,99 €*  



58398 3er Set Bierwagen „Brauereien aus Norddeutschland“ DB Ep. III

92,99 €*  

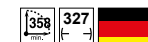

Das Vorbild:

Die gedeckten 4-achsigen Güterwagen beschaffte die DR ab 1954 in großer Stückzahl. Ab 1980 erhielten die Wagen die Bezeichnung Gagms-v. Die Wagen haben geschweißte Untergestelle mit Niesky-Drehgestellen.

Das Kastengerippe aus Blechsäulen und -streben ist mit Holzbrettern beplankt. Die rollengelagerten Schiebetüren aus Pressblech besitzen im unteren Teil Entladeschieber. Das Blechdach hat drei Ladeluken, die über einen Laufsteg und eine Leiter zu erreichen sind.

Für alle Wagen:  

🚂 # 56061

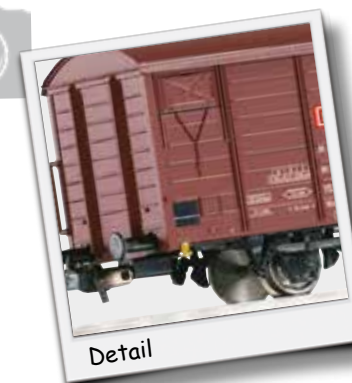

24504 Gedeckter Güterwagen Post aa DR Ep. IV

38,99 €* 



24517 Gedeckter Güterwagen Gbs PKP Ep. IV

41,99 €* 



24519 Gedeckter Güterwagen Gbs ÖBB Ep. IV

41,99 €* 

GEDECKTE GÜTERWAGEN

PIKO



54496 Gedeckter Güterwagen Ztt ŽSR Ep. V

41,99 €*



58996 Gedeckter Güterwagen Gbs 181 NS Ep. IV

42,99 €*



54739 Gedeckter Güterwagen Gbs 181 Frico NS Ep. IV

42,99 €*



54093 Gedeckter Güterwagen Gbs DSB Ep. IV-V

42,99 €*



Für alle Wagen:  

56061

Das Modell:

Die Schienenreinigungswagen sind ein unentbehrliches Hilfsmittel für jeden PIKO Freund, der auf seiner Modellbahnanlage einen reibungslosen Betrieb gewährleisten möchte. Die Schienen werden durch Staub, aber auch durch den Abrieb der an einigen Lokomotiven befindlichen Haftreifen, verschmutzt. Dadurch wird die elektrische Leitfähigkeit zwischen Rad und Schiene behindert. In diesem Fall fangen Lokomotiven an zu zuckeln oder bleiben ganz stehen. Hier hilft nur ein regelmäßiges Reinigen der Schienenprofile. Eine einfache Möglichkeit für das Putzen der Schienen bietet der Einsatz des PIKO Schienenreinigungswagen. Dieser Wagen wird in einen Wagenverbund eingebunden. Durch den unter dem Wagenkasten befindlichen Schienenreinigungsblock, der federnd aufgehängt ist, werden alle befahrenden Gleisstücke regelmäßig gereinigt.



54326 Schienenreinigungswagen PKP-PLK Ep. VI

54,99 €* 

54328 Schienenreinigungswagen NS Ep. IV

54,99 €* 

Das Modell:

Durch die federnde Aufhängung des Schienenreinigungsblockes wird leichter Druck auf die Schiene ausgeübt, weshalb die Reinigungswirkung erhöht wird. Sollte der Schienenreinigungsblock im Laufe der Zeit verbraucht sein und sich mittels einer feinen Stahlbürste nicht mehr säubern lassen, empfehlen wir zur

einwandfreien Funktion des Schienenreinigungswagens den Austausch des Schienenreinigungsblockes. Dieser ist unter der Artikelnummer # 56115 als „Schleifplatte für den Schienenreinigungswagen“ erhältlich.



54999 Schienenreinigungswagen Gbs254 DB AG Ep. V

54,99 €* 



54998 Schienenreinigungswagen Gbs1543 DR Ep. IV

49,99 €* 



Die Seiten des Wagens sind mit unterschiedlichen Dekors bedruckt.



54327 Schienenreinigungswagen FS Ep. V, mit Graffiti

54,99 €* 

Bildretusche

KÜHLWAGEN

Für alle Wagen: 🚂 # 56060

Bildretusche



24520 Kühlwagen Bier ČSD Ep. III

51,99 €*



24514 Kühlwagen ex Gkn Berlin PKP Ep. III, mit Bremserhaus

40,99 €*

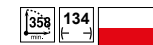

NEU
2025

Bildretusche



24542 Kühlwagen Dänische Forellen DSB Ep. III

40,99 €*



NEU
2025

Bildretusche



24546 Kühlwagen SNCF Ep. III

40,99 €*

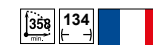



54497 Kühlwagen DR Ep. III

38,99 €*



95355 Kühlwagen „KODVOGN“ DSB Ep. III

40,99 €*



24505 Kühlwagen Gkn Berlin DRG Ep. II

38,99 €*



24506 Kühlwagen Thf17 DR Ep. III
mit Bremserhaus

38,99 €*



BIERKÜHLWAGEN

Für alle Kühlwagen:  

↔ # 56060



24524 Kühlwagen Frico NS Ep. III

37,99 €* 

Für alle Bierwagen:  

↔ # 56062

Bildretusche



54598 Bierwagen "Pyraser" DRG Ep. II

55,99 €* 



24530 Hefewagen DDSF DSB Ep. II

56,99 €* 

EXKLUSIVMODELLE -
alle Modelle auf dieser Seite
sind nur in Frankreich erhältlich!



97133 Schienenreinigungswagen Gbs76 6 SNCF Ep. V
 ↳ # 56061



97307 2er Set Bierwagen "Bieres d' Alsace" SNCF
 ↳ # 56062



Bildretusche



97311 2er Set Gedeckter Güterwagen Typ 69.6 SNCF
 ↳ # 56060



KESSELWAGEN

Für alle Wagen:  

↔ # 56061

NEU
2025

Bildretusche



24538 Kesselwagen ÖMV ÖBB Ep. III

41,99 €* 

NEU
2025

Bildretusche



24540 Kesselwagen SNCB Ep. III

41,99 €* 

NEU
2025

Bildretusche



95755 PIKO Jahreswagen 2025

39,99 €* 

KESSELWAGEN

Aufgrund der Vielzahl von zu beschaffenden Wagen konnte nicht nur die Waggonfabrik Uerdingen mit diesem Auftrag betraut werden. Neben der Waggonfabrik Uerdingen waren die Firmen SEAG, Ring-Hoffer-Tatra und Brünn-Königsfelder am Bau der ungefähr 2.200 Wagen beteiligt. Der Großteil der Waggons kam allerdings zur DB und zur DR. Heute sind fast alle Wagen dieser Bauart durch moderne Kesselwagen ersetzt worden. Einzelne Exemplare sind bis heute noch im Bauzeugsinsatz.



24515 Kesselwagen PKP Ep. IV

41,99 €*



24508 Kesselwagen BP DB Ep. III

38,99 €*



24518 Kesselwagen BP FS Ep. IV
mit Bremserhaus

41,99 €*



24523 Kesselwagen NAM NS Ep. III

41,99 €*





KESSELWAGEN & SELBSTENTLADEWAGEN

Für alle Kesselwagen:  

↔ # 56061



95361 Kesselwagen SZD Ep. VI

41,99 €* 24509 Kesselwagen DR Ep. III,
mit Bremserhaus 38,99 €* Für alle Selbstentladewagen:  

↔ # 56060



24526 Selbstentladewagen Fals I/S Vestkraft Ep. IV

44,99 €* 

Für alle Wagen: 
56060



54689 Silowagen Uckk FS Ep. IV

39,99 €* 



24534 Zementsilowagen SNCB Ep. III

39,99 €* 



24511 Zementsilowagen Soda DB AG Ep. V

38,99 €* 



Das geniale Gleiskonzept für den Anlageneinstieg bis hin zum komplexen Gleissystem

- > Klare einfache Geometrie
- > Realistisches Aussehen
- > Rostfrei mit hoher elektrischer Leitfähigkeit

Die schlanken Gleisprofile ermöglichen den Aufbau eleganter Gleisanlagen, welche dank der Profilhöhe von 2,5 mm sowohl von neuen als auch älteren Loks und Wagen befahren werden können. Feindetaillierte Schwellen, eine überzeugende Farbgestaltung sowie beim PIKO A-Gleis mit Bettung eine realistische und scharf gravierte Schotternachbildung sind nur einige Highlights der Gleise.

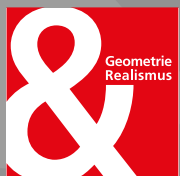
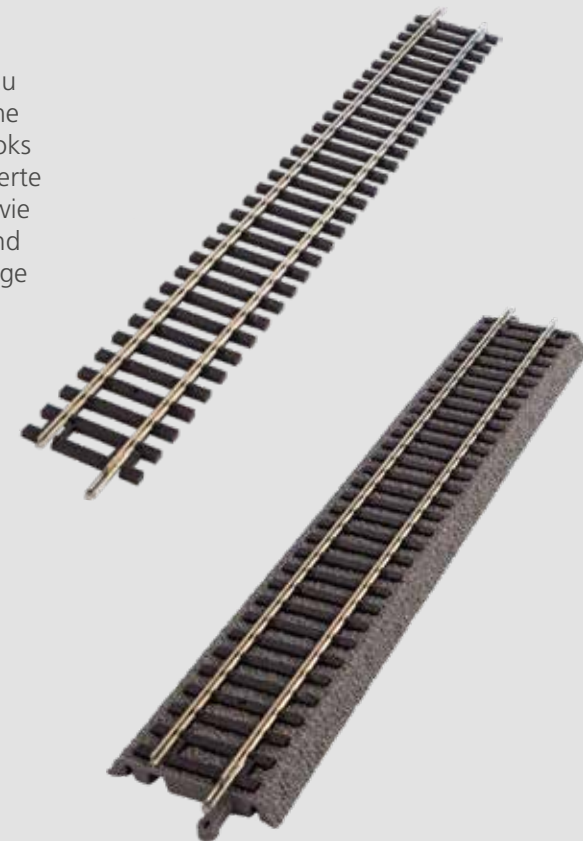

PIKO A-Gleis
PIKO A-Gleis
mit Bettung

Modul 470 mm - der Ursprung

Die Fläche von 470 x 61,88 mm stellt die Basis für die Geometrie des PIKO A-Gleises dar. Diese Maße wurden nicht zufällig gewählt. Sie sind das Ergebnis von exakten Studien, berechnet auf hochleistungsfähigen CAD-Anlagen, die Ansprüche von Spiel- und Modellbahnern gleichermaßen erfüllen.

In diesem Raster können nahezu alle Gleisfiguren höchst einfach - ohne den Einsatz von kleinen Ausgleichsstücken - dargestellt werden: elegante Abzweigungen in der Geraden oder im Bogen, verschiedene Parallelgleisabstände mit der Möglichkeit, vorhandenes Zubehör, wie Bahnsteige usw., einzubauen.

Das einfache Raster macht komplizierte Gleisschablonen überflüssig. Bereits mittels eines einfachen karierten Papiers können Gleisfiguren gezeichnet und der benötigte Bedarf an Gleiselementen ermittelt werden.

Die Gleisgeometrie

Das Besondere an der PIKO A-Gleis Geometrie ist, dass sie mit ganz wenigen Gleiselementen auskommt und der Modellbahner weder an Weichen noch an Kreuzungen Ausgleichsstücke einbauen muss, die immer zu einem unruhigen Lauf der Modellbahn führen können.

Die Modullänge von 470 mm wird in der Geraden in zwei unterschiedlich lange Gleise von 231 mm und 239 mm aufgeteilt. Dies ist das Geheimnis, um Parallelgleise über zwei Weichen ohne Ausgleichsstücke befahren zu können.

Die Gleise

Das PIKO A-Gleisprofil besteht aus einer hochwertigen Neusilber-Legierung und ist ein Vollprofilgleis mit idealen Stromleiteigenschaften, auch auf langen Strecken. Die Federstahlschienenverbinder sorgen für einen dauerhaften und festen Halt und gewährleisten einen guten Stromübergang an den Schienenstößen.

Die Schwellen werden aus dem hochwertigen Kunststoff ABS hergestellt, der sich besonders durch hohe Schlagzähigkeit, gutes Schalldämpfungsvermögen und Spannungsrissebeständigkeit auszeichnet.

Die Oberfläche ist vorbildgetreu Holzschwellen nachempfunden. Der Schwellenabstand entspricht dem Vorbild und bietet optisch einen realitätsnahen, nicht gedrängten Eindruck.

Gleisnamen

Das PIKO A-Gleis verfügt neben der Artikelnummer noch über einen Gleisnamen, wie G231. Damit werden in den einzelnen Gleisbildern die Geometrieelemente gekennzeichnet. Neben dieser Kurzbezeichnung hat jedes Gleis in der bildlichen Darstellung seine eigene Farbe, die auch in Prospekten, Katalogen und auf Schachteln wiedergegeben wird. Damit ist gleich zu erkennen, welches Gleisstück man benötigt.

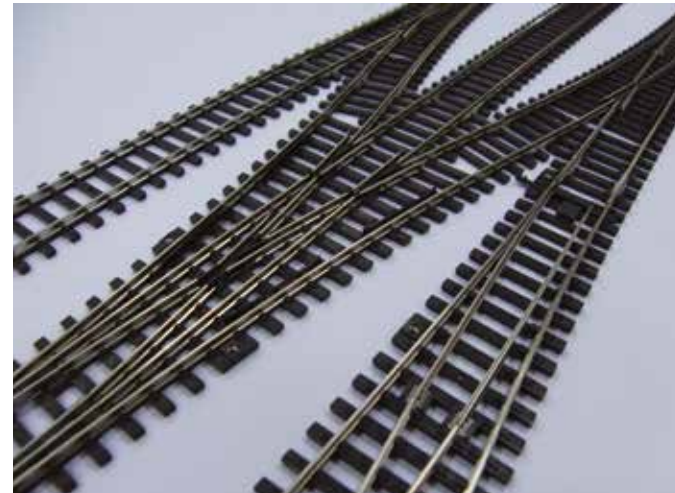

Die Basis-Fläche von 470 x 61,88 mm für die Geometrie des PIKO A-Gleises ist das Ergebnis von exakten Studien, berechnet auf hochleistungsfähigen CAD-Anlagen.

Gerade Gleise

Das PIKO A-Gleis kommt im Allgemeinen mit zwei Geraden, dem Gleis G239 und dem Gleis G231, aus. Durch die Zusammenführung beider Gleise wird die Modullänge von 470 mm hergestellt.

Die anderen geraden Gleise wie G115 und G119 können beliebig eingesetzt werden und sind nur dann zwingend notwendig, wenn komplexere Gleisbilder erstellt werden.

Nur wer 30°-Kreuzungen einsetzt, benötigt als Parallelgleis noch das gerade Gleis G107.

Werden Bogenweichen vom Radius R3 zum Radius R4 eingesetzt, benötigt man das gerade Gleis G62, was in der Länge exakt dem Gleisabstand von 61,88 mm entspricht.

Flexgleis

Immer wieder kommt es vor, dass Modellbahner einen landschaftlich reizvollen Streckenverlauf nachbilden möchten, der einer strengen, aber einfachen Gleisgeometrie nicht entspricht. Hierfür steht das PIKO Flexgleis G940 mit einer Länge von 940 mm zur Verfügung. In der Länge entspricht es 2 x der Modullänge von 470 mm.

An geraden Gleisstücken stehen im PIKO A-Gleis zur Verfügung:

- G239** Gerades Gleis, 239,07 mm, zusammen mit dem geraden Gleis G231 ergibt sich die Modullänge von 470 mm
- G231** Gerades Gleis, 230,93 mm, zusammen mit dem geraden Gleis G239 ergibt sich die Modullänge von 470 mm.
- G119** Gerades Gleis, 119,54 mm, 2 x G119 ergeben ein Gleis G239
- G115** Gerades Gleis, 115,46 mm, 2 x G115 ergeben ein Gleis G231
- G107** Gerades Gleis, 107,32 mm, Parallelgleis zur 30°-Kreuzung
- G62** Gerades Gleis, 61,88 mm, Verbindung von Bogenweichen R2, R3 und R4
- G940** Flexibles Gleis, 940 mm, entspricht 2 x der Modullänge von 470 mm

Das Flexgleis kann zu einem weitaus kleineren Radius als R1 (360 mm) gebogen werden. Unter einem Radius von 358 mm kann es bei größeren Loks und Wagen jedoch zu Entgleisungen führen. Sollte der Modellbahner einen kleineren Radius als 358 mm gestalten wollen, so ist zu empfehlen, dass er sein rollendes Material zunächst darauf testet, bevor er diesen kleineren Radius fest installiert.

Die Grundradien

In der PIKO A-Gleisgeometrie werden 4 Grundradien mit einem Parallelkreisabstand von 61,88 mm angeboten:

- R1 Bogen 30°, r = 360,00 mm
- R2 Bogen 30°, r = 421,88 mm
- R3 Bogen 30°, r = 483,75 mm
- R4 Bogen 30°, r = 545,63 mm

Für einen kompletten Kreis (360°) benötigt man jeweils 12 Stück der einzelnen Gleise. Der Gleisabstand von 61,88 mm gewährleistet, dass sich bereits auf den Radien R1 und R2 maßstabsgetreue Personenwagen, wie die ausgesprochen langen PIKO Doppelstockwagen ohne Berührung begegnen können.

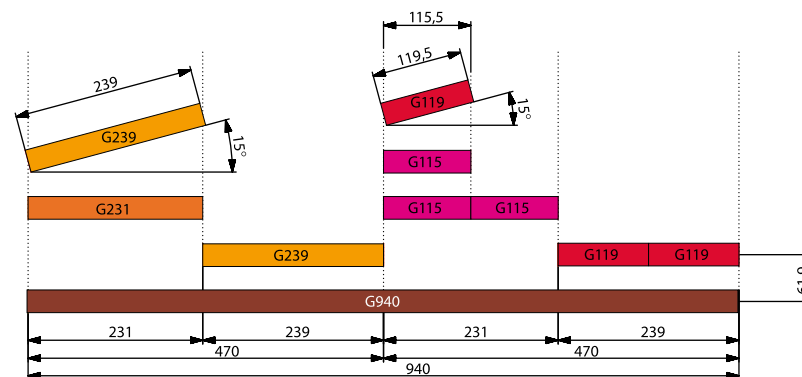

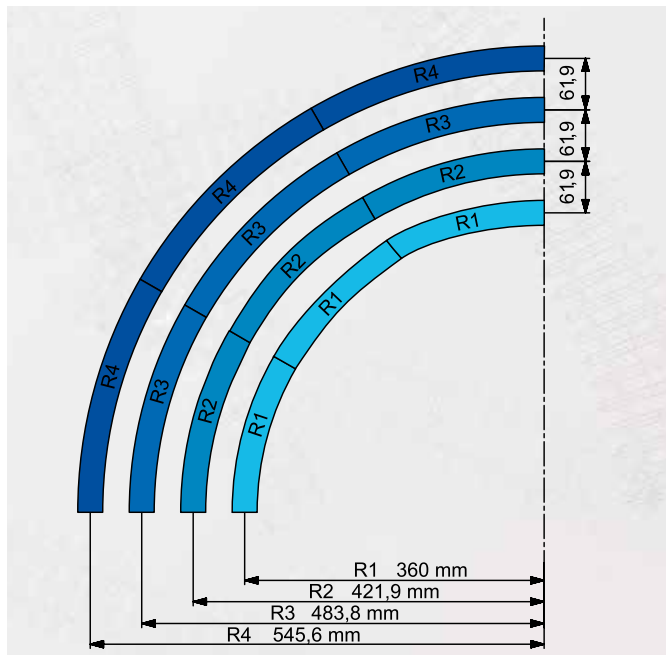

Weichengegenbogen

Um aus einer Weiche in das Parallelgleis mit dem Systemabstand von 61,88 mm zu gelangen, benötigt man den Weichengegenbogen R9:

R9 Bogen 15°, r = 907,97 mm

Dieser Gegenbogen mit 15° entspricht dem in den Weichen aufgenommenen Abzweigungsbogen von 15°.

Weichen

Alle Weichen des PIKO A-Gleises sind sowohl als Hand- als auch als Elektroweichen einsetzbar. Durch Anschrauben des Weichenantriebes wird jede Weiche zur Elektroweiche.

Alle Handweichen werden nach Durchfahren der Weiche immer in der Durchfahrtrichtung fix positioniert. Ein gesonderter Handweichenantrieb ist damit nicht erforderlich.

Bei dem elektrischen Weichenantrieb ist dagegen eine Rückstellfunktion integriert, die die Weichenzungen beim Verschieben aufgrund einer Durchfahrt („Aufschneiden“) in die ursprüngliche Richtung zurückstellt. Die Weichenzungen sind flach angeformt, damit sie sich vorbildgerecht an die Schienenprofile des Stammgleises anlegen.

Alle Weichen haben eine Abzweigung von 15°, basierend auf einem Abzweigradius von 908 mm. Dieser große Radius schafft eine sehr vorbildgetreue und schlanke Weichenführung. Der sich aus der Weiche ergebende Parallelgleisabstand beträgt exakt 61,88 mm.

Der für das vorbildgetreue Aussehen wichtige Herzstückbereich ist wie beim großen Vorbild aus einzelnen Schienenprofilen zusammengesetzt. Der Spurkranzlauf im Herzstück ist so gestaltet, dass ein taumelfreier Lauf von Loks und Wagen über die Weichen möglich wird. Die Herzstücke sind so konzipiert, dass der stromlose Bereich kürzer als 25 mm ist. Damit wird eine Stromversorgung auch bei Loks mit kurzem Achsabstand gewährleistet, wie z. B. bei den Kö's von PIKO.

Eine „Polarisierung“ der Herzstücke ist deshalb nicht erforderlich. (Die „Polarisierung“ von Herzstücken sorgt je nach gewählter Stellung der Weichenzungen für eine Spannung auf dem Herzstück, die entweder dem Pol der rechten oder linken Schiene entspricht. Der gravierende Nachteil der Polarisierung liegt im „Aufschneiden“ von Weichen. In diesem Fall verursacht eine durchfahrende Lokomotive immer einen Kurzschluss, da auf dem Herzstück der falsche Pol anliegt.)

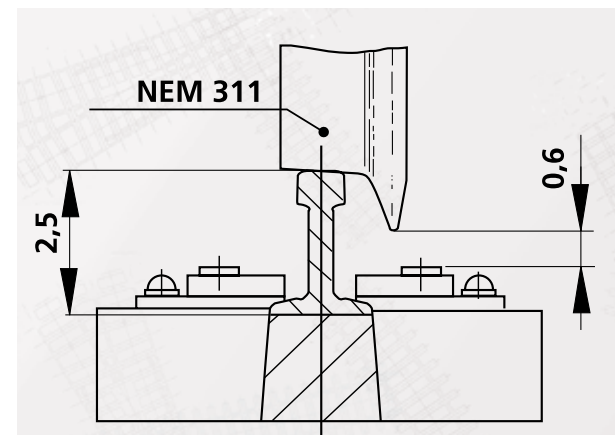

Die maßstäblichen Schienenprofile mit einer Höhe von 2,5 mm gewährleisten den Verkehr von Fahrzeugen verschiedenster Hersteller mit herkömmlichen Radsätzen.

Weichenantrieb

Handweichen benötigen keinen extra Weichenantrieb, sie verfügen über eine eindeutige Positionierung.

Jede Handweiche kann durch das Anbringen eines Weichenantriebs (Art.-Nr. 55271) zu einer Elektroweiche erweitert werden. Eine so zur Elektroweiche erweiterte Handweiche verfügt dann über eine Rückstellfunktion. D. h., dass beim „Aufschneiden“ der Weiche diese in die ursprüngliche Position zurückfedert. Der Elektroweichenantrieb lässt sich auch manuell bedienen.

Der Weichenantrieb wird über eine Schraubverbindung an der Weiche montiert. Durch seine optimale Formgebung kann er auch an Weichen angebracht werden, die sehr eng verlegt sind. Sollte aufgrund der Gleisgeometrie kein Platz vorhanden sein, wie z. B. bei der mittleren Bogenweiche im Übergang vom Radius R3 nach R2, kann der Weichenantrieb auch unterflurig angesetzt werden. Hierzu benötigt man den Zurüstsatz für den unterflurigen Einbau (Art.-Nr. 55273).

Die Weichen können natürlich auch über den beliebten, innovativen PIKO Unterflur-Weichenantrieb 55272 betätigt werden und verfügen dafür über eine entsprechende Bohrung in der für die Weichenzungen verschiebenden Stellschwelle.

Rad und Schiene im Profil

Das Vollprofil wird aus dem bewährten rostfreien und korrosionsbeständigen Neusilber-Material hergestellt und zeichnet sich durch eine hohe elektrische Leitfähigkeit aus.

Die maßstäblichen Schienenprofile des PIKO A-Gleises weisen eine Höhe von 2,5 mm auf (Code 100) und entsprechen damit der NEM 120. Damit ist gewährleistet, dass auf dem PIKO A-Gleis nahezu alle Fahrzeuge verschiedenster Hersteller mit herkömmlichen Radsätzen verkehren können.

Die zierliche Nachbildung der Kleineisenteile, die im Original das Schienenprofil auf den Schwellen verankern, ist so konstruiert, dass alle normgerechten Radsätze ohne Rattern einwandfrei über alle Elemente des PIKO A-Gleises fahren können.

Das Verlegen

Durch die hochwertigen Federstahlschienenverbinder ist ein Verlegen der PIKO A-Gleise auf jedem Untergrund möglich. Dies kann auch für einen Spielbetrieb auf dem häuslichen niederflorigen Teppichboden erfolgen.

Um einen dauerhaften, problemfreien Lauf Ihrer Modellbahn sicherzustellen, empfehlen wir jedoch die Gleise mittels der PIKO Gleisschrauben (Art.-Nr. 55298) fest mit dem Untergrund zu verbinden. Dies verhindert vor allem bei schnell fahrenden und schweren Zügen, dass das Gleis durch die Fliehkraft nach außen gedrückt wird.

Jedes Gleis enthält die dafür notwendigen Bohrungen, um die kleinen, kaum sichtbaren Gleisschrauben einzubringen.

Der Anschluss

Der einfachste Anschluss des PIKO A-Gleises erfolgt über den Anschluss-Clip (Art.-Nr. 55270). Dieser kann an jedes gerade Gleis G231 (und nur an dieses) angesteckt werden. Mittels eines dem Fahrregler beiliegenden Kabels ist die Erstellung einer Stromverbindung möglich.

Will der Modellbahner jedoch spezielle Blockstellen, besondere Gleisabschnitte oder Abstellgleise in Bögen oder zwischen Weichen mit Strom versorgen, dann stehen ihm die Schienenverbinder mit Anschlusskabel (Art.-Nr. 55292) zur Verfügung. Diese Schienenverbinder sind dann gegen die an jedem Gleis vorhandenen Schienenverbinder auszutauschen.



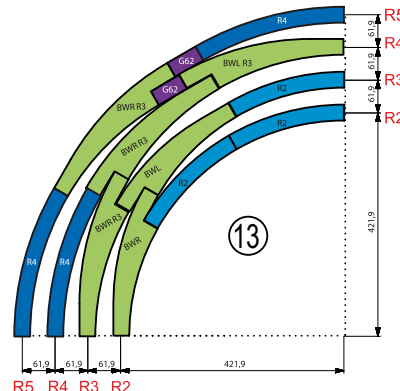
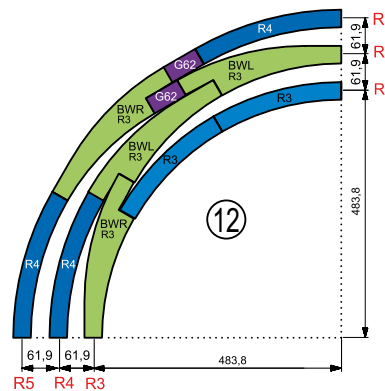
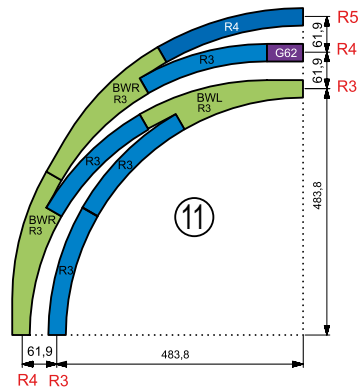
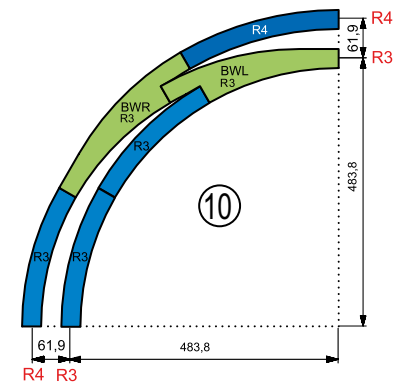
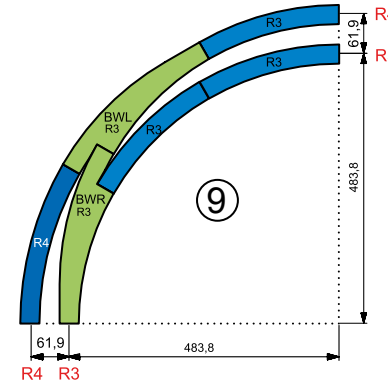
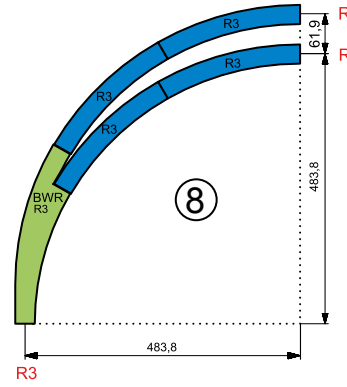
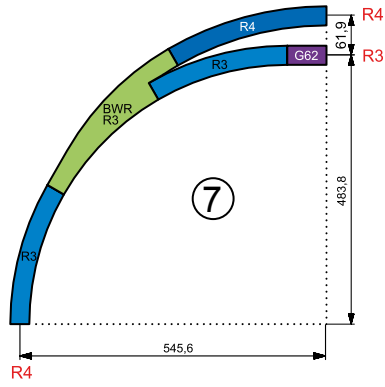
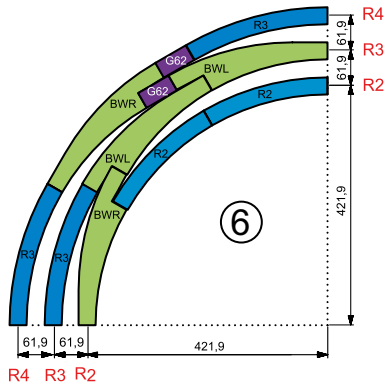
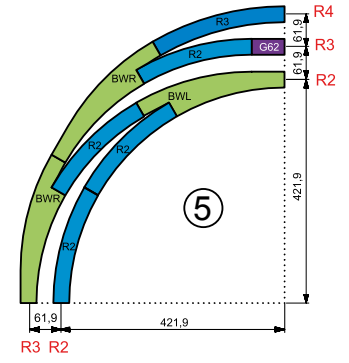
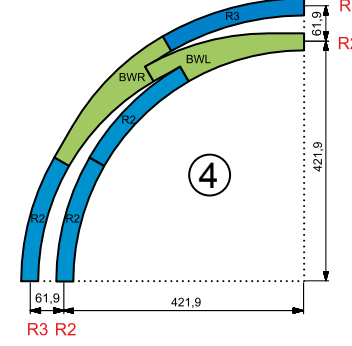
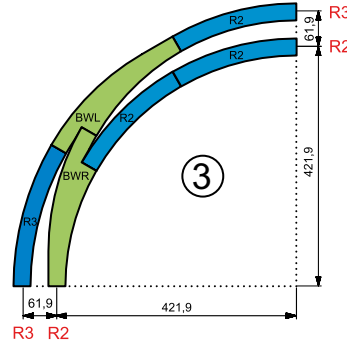
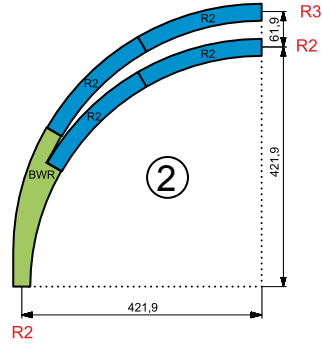
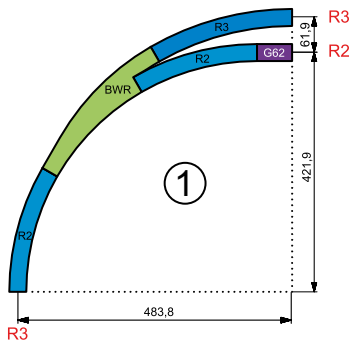

R5: Für den Radius R5 gibt es keine gebogenen Gleise.

Geometriebeispiele (Fahrtrichtung im Uhrzeigersinn):

- 1 Aus Radius R3 in R2 und R3
- 2 Aus Radius R2 in R2 und R3
- 3 Aus dem Parallelbogen von R2 in R2 und R3
- 4 Aus dem Parallelbogen von R3 in R2 und R3
- 5 Aus dem Parallelbogen von R3 in R2, R3 und R4
- 6 Aus den Parallelbögen von R4 in R3 und R4 und von R2 in R2 und R3
- 7 Aus Radius R4 in R3 und R4
- 8 Aus Radius R3 in R3 und R4
- 9 Aus dem Parallelbogen von R3 in R3 und R4

- 10 Aus dem Parallelbogen von R4 in R3 und R4
- 11 Aus dem Parallelbogen von R4 in R3, R4 und R5
- 12 Aus den Parallelbögen von R5 in R4 und R5 und von R3 in R3 und R4
- 13 Aus den Parallelbögen von R5 in R4 und R5, von R3 in R3 und R4 und von R2 in R2 und R3

Anmerkung: Der Übergang in den Radius R1 ist mittels dieser Bogenweichen nicht möglich, da wir Bogenweichen mit einem Stammgleisradius von 421,9 mm (= R2) anbieten. Für das Befahren des Radius R1 hätten wir einen Stammgleisradius von 360 mm (= R1) wählen müssen, den technisch bedingt nicht alle Lokomotiven befahren können.

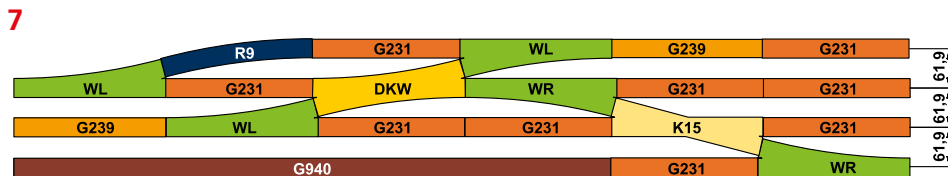
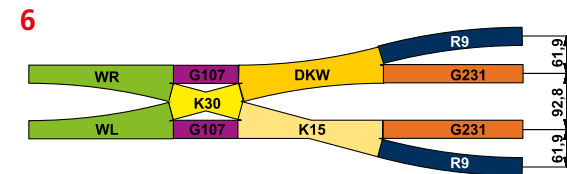
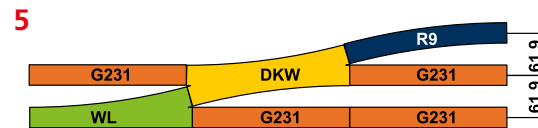
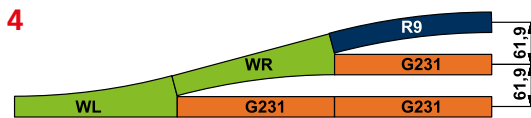
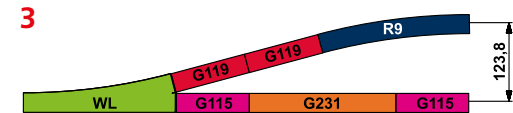
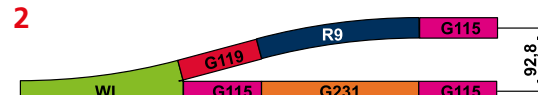
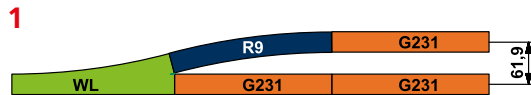

Geometriebeispiele:

- 1 Übergang von einem Gleis zum Parallelgleis
- 2 Übergang von einem Gleis zum Parallelgleis mit „Bahnsteig“-Abstand (eng)
- 3 Übergang von einem Gleis zum Parallelgleis mit doppeltem Parallelgleisabstand - „Bahnsteig“- Abstand
- 4 Übergang von einem Gleis zu 3 Parallelgleisen
- 5 Übergang von einem Parallelgleis zu 3 Parallelgleisen
- 6 Übergang von einem Parallelgleis mit „Bahnsteig“- Abstand (eng) zu 2 Parallelgleisen und einem Parallelgleis mit „Bahnsteig“- Abstand (eng)
- 7 Komplexer Rangierbereich mit Parallelgleisabständen
- 8 Übergang von einem Parallelgleis in eine Bahnhofsanlage, abwechselnd mit Parallelgleisen und Parallelgleisen mit „Bahnsteig“- Abstand (eng)

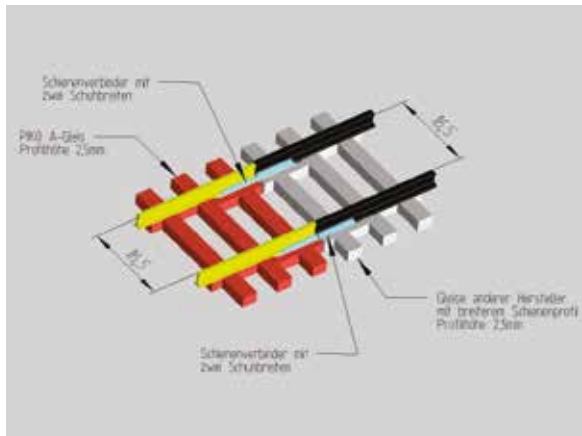

Die Schienenverbindung

Alle Schienenverbinder werden aus rostfreien Federstahl hergestellt und garantieren somit eine dauerhafte und feste Verbindung. Gleichzeitig gewährleisten sie einen guten Stromübergang. Für besondere Zwecke gibt es diese Schienenverbinder auch mit Anschlusskabel (Art.-Nr. 55292).

Um Gleisabschnitte elektrisch voneinander zu trennen ist es erforderlich, Isolierschienenverbinder aus Kunststoff (Art.-Nr. 55291) einzusetzen. Sie werden einfach gegen die vorhandenen am Gleis angebrachten Schienenverbinder ausgetauscht.

Um einen problemlosen Übergang zwischen dem PIKO A-Gleis und dem bis 1990 produzierten PIKO Hohlprofilgleis herstellen zu können, ist das Übergangsgleis GUE62-H (Art.-Nr. 55207) zu benutzen. Es weist die gleiche Geometrie wie das gerade Gleis G62 auf, verfügt an dem einen Ende jedoch über angeschliffene Profile, die passgenau in das Hohlprofil des alten PIKO Gleises eingebracht werden können. Damit kann problemlos eine haltbare, elektrisch leitende und ruckfreie Verbindung zu einer alten PIKO Anlage hergestellt werden.

Der Übergang zu Gleisen anderer Hersteller (siehe Beschreibung des Übergangsgleises GUE62-U) ist problemlos möglich, sofern diese ebenfalls ein Schienenprofil von 2,5 mm und Schienen ohne Bettung anbieten. In diesem Fall können Sie das PIKO A-Gleis mit den Gleisprofilen anderer Hersteller kombinieren, indem Sie die PIKO Schienenverbinder mit zwei unterschiedlichen „Schuhbreiten“ (Art.-Nr. 55293) einsetzen.

Die unterschiedlichen „Schuhbreiten“ sind erforderlich, da die meisten Hersteller ein wesentlich breiteres und nicht so schlankes Gleisprofil anbieten.

Für diesen Zweck können Sie aber auch das Übergangsgleis GUE62-U (Art.-Nr. 55208) verwenden, welches die gleiche Geometrie wie das gerade Gleis G62 aufweist. Die für den Übergang notwendigen Schienenverbinder mit unterschiedlichen Schuhbreiten sind bereits vormontiert.

Bei Gleisen mit Bettung anderer Hersteller bieten diese meist Übergangsgleise an, welche einen nahezu problemlosen Übergang zu dem der NEM 120 entsprechenden PIKO A-Gleis mit der Profilhöhe von 2,5 mm gewährleisten. Wegen der unterschiedlichen Fußbreite der Profile sind zusätzlich entweder die PIKO Schienenverbinder mit zwei verschiedenen Schuhbreiten (Art.-Nr. 55293) oder das Übergangsgleis GUE62-U einzusetzen. Für einen Übergang vom PIKO A-Gleis zu Gleisen von Herstellern mit einer

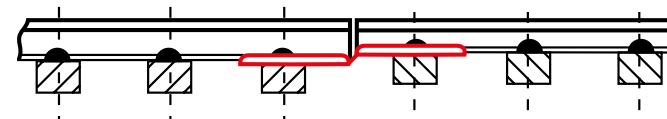

Profilhöhe von 2,1 mm sind Schienenverbinder nötig, die den Niveau-Ausgleich zwischen den unterschiedlichen Profilhöhen vornehmen. Bei einer solchen Verbindung sind diese Schienenverbinder (Art.-Nr. 55294) gegen die vorhandenen an der Übergangsstelle auszutauschen.

- G940** Flexibles Gleis 940 mm
- G239** Gerades Gleis 239 mm
- G231** Gerades Gleis 231 mm
- G119** Gerades Gleis 119 mm, 2 x G119 ergeben das Gleis G239
- G115** Gerades Gleis 115 mm, 2 x G115 ergeben das Gleis G231
- G107** Gerades Gleis 107 mm, Parallelgleis zur 30°-Kreuzung K30
- G62** Gerades Gleis 62 mm, Verbindungsstück zwischen den Bogenweichen R3 und R4

- R1** Bogen 30°, r = 360 mm
- R2** Bogen 30°, r = 422 mm
- R3** Bogen 30°, r = 484 mm
- R4** Bogen 30°, r = 546 mm
- R9** Weichengegenbogen 15°, r = 908 mm
- R1 7,5** Bogen 7,5°, r = 360 mm
- R2 7,5** Bogen 7,5°, r = 422 mm

- K15** Kreuzung, Winkel 15°
- K30** Kreuzung, Winkel 30°

- BWL** Bogenweiche, links R2 zu R3
- BWR** Bogenweiche, rechts R2 zu R3

- BWL-R3** Bogenweiche, links R3 zu R4
- BWR-R3** Bogenweiche, rechts R3 zu R4

- WL** Weiche, links
- WR** Weiche, rechts

- W3** 3-Wegeweiche
- WY** Y-Weiche
- DKW** Doppelkreuzungsweiche

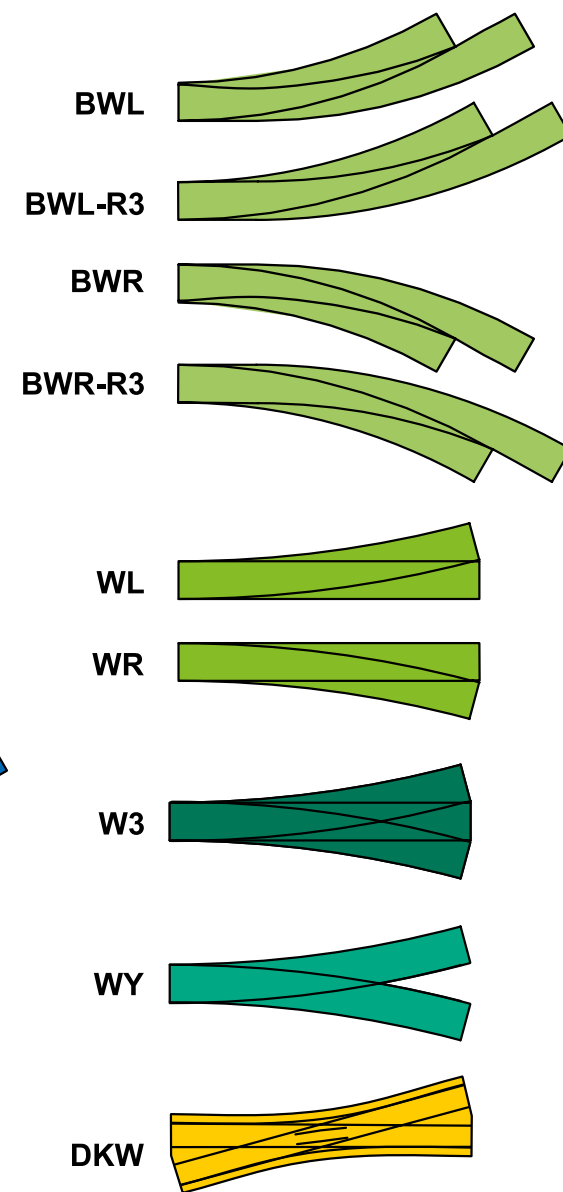
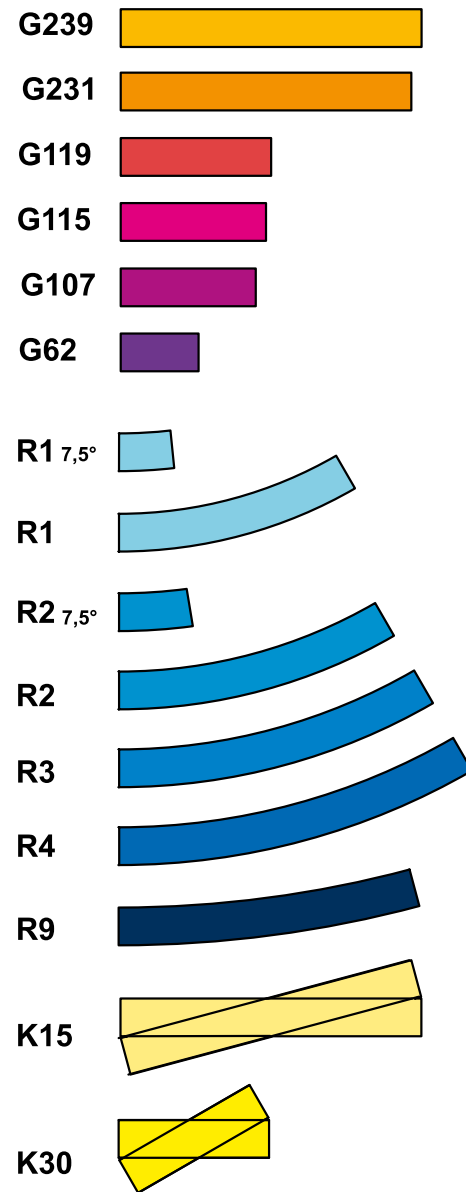

Gerade Gleise

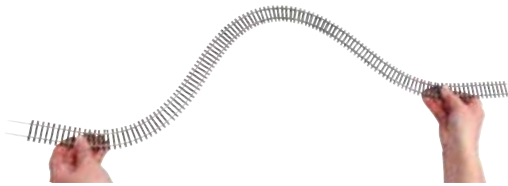

G940 55209 Flexgleis 7,45 €*
Flexibles Gleis, Länge 940 mm,
entspricht 2 x Modullänge von 470,0 mm



G239 55200 Gerades Gleis 239 mm 2,50 €*
Gerades Gleis G239, Länge 239,07 mm,
G239 + G231 ergeben die Modullänge
von 470,00 mm



G231 55201 Gerades Gleis 231 mm 2,40 €*
Gerades Gleis G231, Länge 230,93 mm,
G231 + G239 ergeben die Modullänge
von 470,00 mm



G119 55202 Gerades Gleis 119 mm 2,35 €*
Gerades Gleis G119, Länge 119,54 mm,
2 x G119 ergeben G239



G115 55203 Gerades Gleis 115 mm 2,35 €*
Gerades Gleis G115, Länge 115,46 mm,
2 x G115 ergeben G231



G107 55204 Gerades Gleis 107 mm 2,35 €*
Gerades Gleis G107, Länge 107,32 mm,
Parallelgleis zur 30°-Kreuzung



G62 55205 Gerades Gleis 62 mm 2,35 €*
Gerades Gleis G62, Länge 61,88 mm,
Verbindung von Bogenweichen zwischen
R3 und R4



GUE62-H 55207 Übergangsgleis 62 mm 3,60 €*
Übergangsgleis GUE62-H zwischen dem
PIKO A-Gleis und dem alten PIKO
Hohlprofilgleis, Länge 61,88 mm



GUE62-U 55208 Übergangsgleis 62 mm 3,60 €*
Übergangsgleis GUE62-U zwischen dem
PIKO A-Gleis und dem PIKO Hobby-Gleis,
angeboten von 1992 bis 2002, dem
Mehano**-Gleis, dem klassischen ROCO**
2,5-mm-Neusilbergleis, dem Fleischmann**
Profi- und Modell-Gleis, und anderen
Gleisen mit einer Profilhöhe von 2,5 mm,
Länge 61,88 mm



55282 Gleisschwellen 31 mm für Flexgleis 1,50 €*
Nur Gleisschwellen (keine Schienen) zum
Aufschieben auf das Flexgleis, um einen
guten Anschluss vom Flexgleis zu anderen
Gleisen zu erhalten.

** Roco und Fleischmann sind eingetragene Warenzeichen der Modelleisenbahn GmbH, Bergheim
** Tillig ist ein eingetragenes Warenzeichen der TILLIG Modellbahnen GmbH & Co. KG, Sebnitz
** Mehano ist ein eingetragenes Warenzeichen von Mehano, Izola, Slovenia

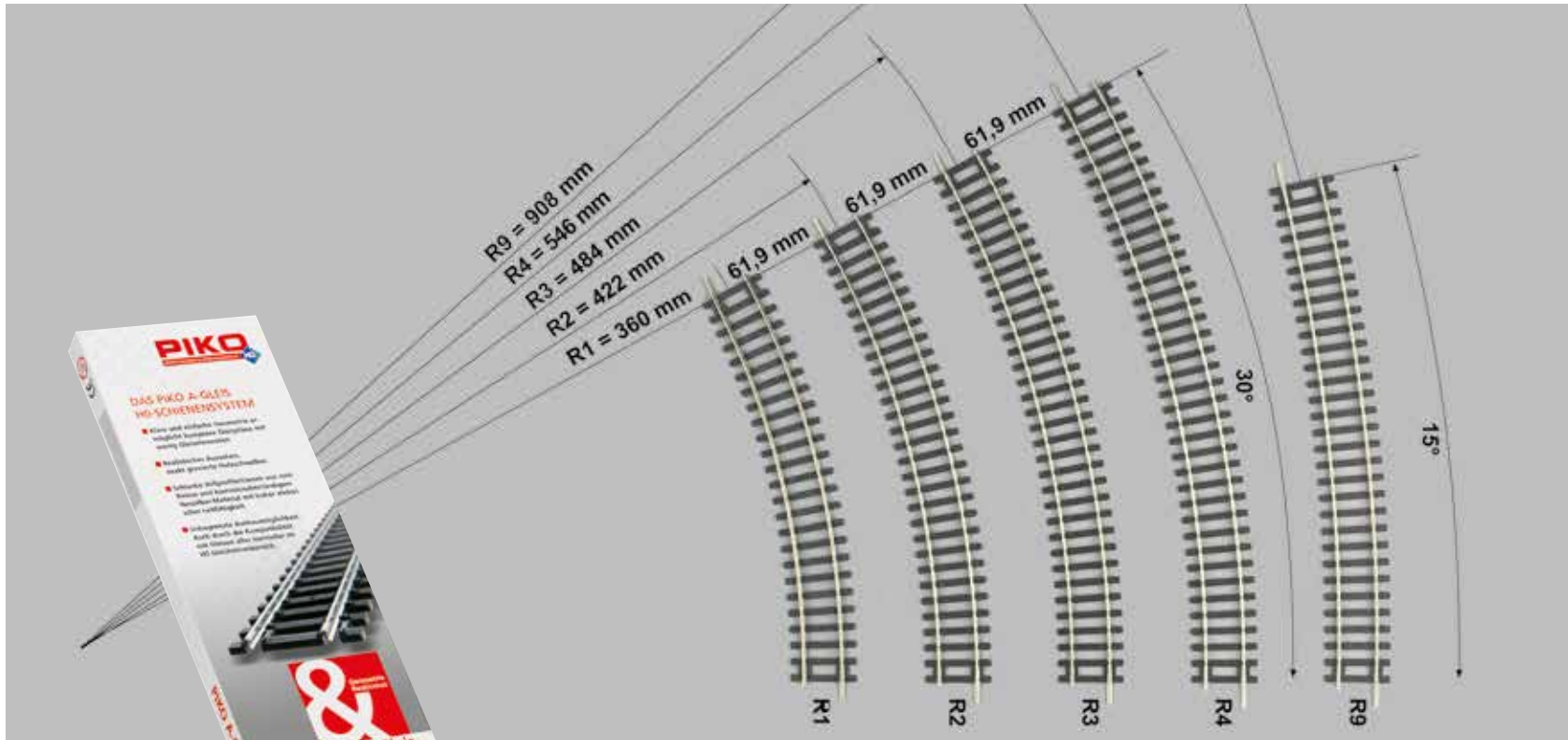

Gebogene Gleise

R1 55211 Bogen R1	2,85 €*	R2 55212 Bogen R2	2,85 €*	R3 55213 Bogen R3	3,10 €*
Bogen R1, r = 360 mm / 30°, 12 Stck. / Kreis		Bogen R2, r = 421,88 mm / 30°, 12 Stck. / Kreis		Bogen R3, r = 483,75 mm / 30°, 12 Stck. / Kreis	
R4 55214 Bogen R4	3,10 €*	R9 55219 Bogen R9	3,45 €*	R1 7,5° 55251 Bogen R1, 7,5°	2,35 €*
Bogen R4, r = 545,63 mm / 30°, 12 Stck. / Kreis		Weichen-Gegenbogen R9, r = 907,97 mm / 15° 24 Stck. / Kreis		Bogen R1, r = 360 mm / 7,5°, 48 Stck. / Kreis	
R2 7,5° 55252 Bogen R2, 7,5°	2,35 €*				
Weichen-Bogen R2, r = 421,88 mm / 7,5° 48 Stck. / Kreis					

Weichen & Kreuzungen



WL 55220 Weiche WL 24,00 €*
 Weiche, links, Winkel 15°,
 Gerades Gleis = G239, Abzweigung = R9,
 Handbetrieb mit Positionierung,
 passender Elektroantrieb = # 55271

WR 55221 Weiche WR 24,00 €*
 Weiche, rechts, Winkel 15°,
 Gerades Gleis = G239, Abzweigung = R9,
 Handbetrieb mit Positionierung,
 passender Elektroantrieb = # 55271



BWL 55222 Bogenweiche BWL 36,00 €*
 Bogenweiche, links. Befahrbar von R2 nach
 R3 bzw. von R3 nach R4,
 Radius des Stamm- bzw. Abzweiggleises R2.
 Handbetrieb mit Positionierung,
 passender Elektroantrieb = # 55271

BWR 55223 Bogenweiche BWR 36,00 €*
 Bogenweiche, rechts. Befahrbar von R2
 nach R3 bzw. von R3 nach R4,
 Radius des Stamm- bzw. Abzweiggleises R2.
 Handbetrieb mit Positionierung,
 passender Elektroantrieb = # 55271



**BWL-R3 55227 Bogenweiche
 BWL-R3, links** 40,25 €*
 Bogenweiche, links. Befahrbar von R3 nach R4,
 Radius des Stamm- bzw. Abzweiggleises R3.
 Handbetrieb mit Positionierung,
 passender Elektroantrieb = # 55271

**BWR-R3 55228 Bogenweiche
 BWR-R3, rechts** 40,25 €*
 Bogenweiche, rechts. Befahrbar von R3 nach R4,
 Radius des Stamm- bzw. Abzweiggleises R3.
 Handbetrieb mit Positionierung,
 passender Elektroantrieb = # 55271



K15 55240 Kreuzung K15 28,80 €*
 Kreuzung K15, Winkel 15°,
 Gerades Gleis = G239



K30 55241 Kreuzung K30 26,35 €*
 Kreuzung K30, Winkel 30°,
 Gerades Gleis = G119

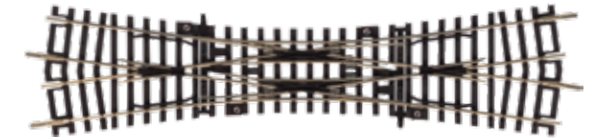

DKW 55224 49,05 €*
Doppelkreuzungsweiche DKW
 Doppelkreuzungsweiche, Winkel 15°,
 Gerades Gleis = G239,
 Handbetrieb mit Positionierung,
 passender Elektroantrieb = 2 x # 55271



W3 55225 3-Wegeweiche W3 49,05 €*
 3-Wegeweiche, Winkel 2 x 15°,
 Gerades Gleis = G239, Abzweigungen = R9,
 Handbetrieb mit Positionierung,
 passender Elektroantrieb = 2 x # 55271



WY 55226 Y-Weiche WY 49,05 €*
 Y-Weiche, Winkel 30°, Abzweigungen = R9,
 Handbetrieb mit Positionierung,
 passender Elektroantrieb = # 55271



PIKO A-Gleis mit Betonschwellen

Schon früh wurde nach einer alternativen, preisgünstigen und möglichst witterungsbeständiger Alternative zu Holzschnellen gesucht. Mit Betonschnellen wurden hierbei sehr gute Erfahrungen gesammelt und so waren schon schnell auf vielen Streckentypen Betonschnellen, teilweise in Kombination mit Holz- und Stahlschnellen, zu finden. Bei der modernen Bahn stellen Betonschnellen den Standard dar. Deshalb haben wir uns entschieden, unser A-Gleis mit entsprechenden Flexgleisen und dazu passenden Weichen mit Betonschnellen zu ergänzen. Denn moderne Anlagenthemen benötigen entsprechende Gleisstücke. Die Flexgleise und Weichen entsprechen in ihren Maßen den bekannten A-Gleisen und reihen sich so perfekt in unsere bewährte Gleisgeometrie ein!



BS-WL 55170 Weiche WL, mit Betonschnellen 25,30 €*

Weiche, links, Winkel 15°, Gerades Gleis = G239, Abzweigung = R9, Handbetrieb mit Positionierung, passender Elektroantrieb = # 55271

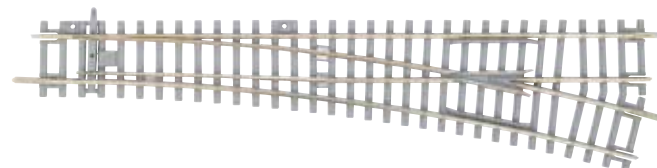

BS-WR 55171 Weiche WR, mit Betonschnellen 25,30 €*

Weiche, rechts, Winkel 15°, Gerades Gleis = G239, Abzweigung = R9, Handbetrieb mit Positionierung, passender Elektroantrieb = # 55271



BS-G940 55150 Flexgleis G940, mit Betonschnellen, 1 Stück 8,80 €*

Flexibles Gleis, Länge 940 mm, entspricht 2 x Modullänge von 470,0 mm



BS-GE31 55151 Gleisschnellen 31mm für Flexgleis mit Betonschnellen, 1 Stück 1,65 €*

Nur Gleisschnellen (keine Schienen) zum Aufschieben auf das Flexgleis, um einen guten Anschluss vom Flexgleis zu anderen Gleisen zu erhalten.

PIKO A-Gleis-Sets wurden so konzipiert, dass sowohl der Anfänger als auch der erfahrene Modellbahner, die in das PIKO A-Gleis-System einsteigen möchten, eine wirtschaftlich sinnvolle Möglichkeit haben, einen Grundstock an Gleisen zu erwerben. Die einfache und klare Geometrie des PIKO A-Gleises bietet in der Kombination der verschiedenen Sets einen kontinuierlichen Ausbau vorhandener Gleis-Elemente.
Die einzelnen Gleis-Sets enthalten die in den Abbildungen farblich kräftiger hervorgehobenen Elemente. Auch hier beziehen sich die Farben auf die durchgängige PIKO A-Gleis Farbcodierung. Die in einigen Gleis- und Start-Sets enthaltenen Weichen können jederzeit durch entsprechende elektrische Weichenantriebe zu Elektroweichen aufgerüstet werden.

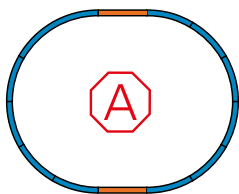

55300 Gleis-Set A

In allen PIKO Start-Sets sind die Gleiselemente des Gleis-Sets A enthalten. Um bei vorhandenen Loks und Wagen einen einfachen Einstieg in das PIKO A-Gleis-System zu erhalten, wird dieses Set auch einzeln angeboten.

Inhalt: 2 x 55201 G231 (Gerades Gleis 231 mm),
12 x 55212 R2 (Bogen R2 422 mm), 1 x 55270 Anschluss-Clip

Grundfläche¹ A: 110 x 88 cm

Minimale Aufbaufläche: 120 x 98 cm.

32,65 €*¹

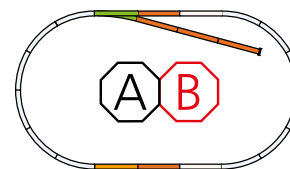

55310 Gleis-Set B

Der Einstieg in die Modellbahn ist häufig ein Gleisoval. Mehr Spaß bietet die Ergänzung mit Weiche und Abstellgleis. Hier kann schon rangiert werden und der Spielspaß steigt.

Inhalt: 1 x 55221 WR (Weiche rechts), 1 x 55200 G239 (Gerades Gleis 239 mm),
5 x 55201 G231 (Gerades Gleis 231 mm), 1 x 55280 Prellbock

Grundfläche¹ A + B: 158 x 88 cm

Minimale Aufbaufläche: 168 x 98 cm

32,65 €*¹

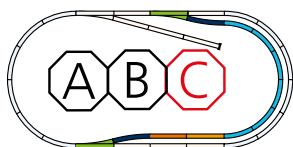

55320 Gleis-Set C „Bahnhofs-Set“

Wird die Kombination von Set A+B um das Gleis-Set C erweitert, hat man sofort die Möglichkeit, eine Bahnhofsanlage zu integrieren und kann 2 Züge fahren lassen. Jetzt hat man schon eine richtig schöne kleine Anlage, die auch mit entsprechenden Gebäuden ausgestaltet werden kann.

Inhalt: 1 x 55200 G239 (Gerades Gleis 239 mm), 1 x 55201 G231 (Gerades Gleis 231 mm), 1 x 55220 WL (Weiche links), 1 x 55221 WR (Weiche rechts), 6 x 55211 R1 (Bogen R1 360 mm), 2 x 55219 R9 (Bogen R9 908 mm)

Grundfläche¹ A + B + C: 182 x 88 cm.

Minimale Aufbaufläche: 192 x 98 cm.

61,00 €*¹

Weitere Gleis-Bilder

Durch die einfache Geometrie mit der Modul-Länge von 470 mm (1 x G231 + 1 x G239) können durch das Einfügen weiterer Geraden, Bögen oder Weichen noch wesentlich komplexere Layouts gestaltet werden. Der Kreativität des planenden Modellbahners sind keine Grenzen gesetzt.

¹ Bei der Berechnung der Grundfläche wurde immer auf volle Zentimeter aufgerundet.

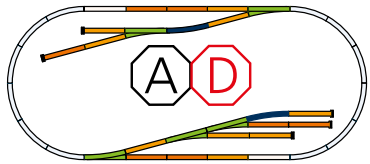

55330 Gleis-Set D „Güterbahnhof“

130,65 €*

Ausgehend von dem Gleis-Set A kann mit dem Gleis-Set D ein interessanter Gleisaufbau für einen Güterbahnhof gestaltet werden. Eine Reihe von Abstellgleisen bietet die Möglichkeit, Waggon zu parken, die dann von einer Lok zu unterschiedlichen Zeiten abgeholt werden können. Der Einsatz des Gleis-Sets D zum Ausbau eines Start-Sets mit dem Basis-Set A bietet also gleich einen hohen Spielspaß.

Inhalt: 9 x 55200 G239 (Gerades Gleis 239 mm), 7 x 55201 G231 (Gerades Gleis 231 mm), 2 x 55219 R9 (Bogen R9 908 mm), 3 x 55220 WL (Weiche links), 2 x 55221 WR (Weiche rechts), 5 x 55280 Prellbock

Grundfläche¹ A + D: 205 x 88 cm.

Minimale Aufbaufläche: 215 x 98 cm

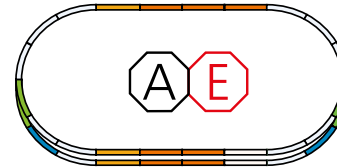

55340 Gleis-Set E „Parallelgleis-Set“

83,10 €*

Ausgehend von dem Gleis-Set A kann mit dem Parallelgleis-Set E ein Überholgleis aufgebaut werden, welches gerade für längere Zugverbände interessant ist. Hier können sich dann zwei Züge problemlos im Bahnhofsgelände begegnen. Das Gleis-Set E bietet in Kombination mit den Gleis-Sets A bis D sehr abwechslungsreiche Gleisanlagen.

Inhalt: 3 x 55200 G239 (Gerades Gleis 239 mm), 7 x 55201 G231 Gerades Gleis 231 mm), 2 x 55212 R2 (Bogen R2 422 mm), 1 x 55222 BWL (Bogenweiche links), 1 x 55223 BWR (Bogenweiche rechts)

Grundfläche¹ A + E: 182 x 95 cm.

Minimale Aufbaufläche: 192 x 105 cm

¹ Bei der Berechnung der Grundfläche wurde immer auf volle Zentimeter aufgerundet.



Inspiration



analog & digital

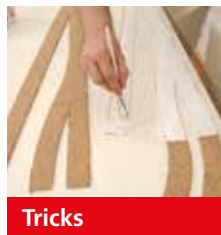

Tricks

99853 Gleisplanbuch

20,00 €*

So baut man Modelleisenbahnen

Über 130 Seiten mit Anregungen und Anleitungen zum Gleis- und Anlagenbau, verständlich beschrieben und illustriert.



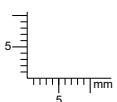

55230 5,99 €*
Schrauben-Set für Weichenantrieb (10-tlg.)



55298 8,55 €*
Gleis-Schrauben, ca. 400 Stck.
 Gleis-Befestigungsschrauben
 1,4 x 10 mm



55297 17,00 €*
Schraubendreher Kreuzschlitz für PIKO A-Gleis



55280 6,85 €*
Prellbock, 2 Stck.
 Prellbock mit Holzbohlen,
 beliebig auf jede gerade Schiene
 aufsteck- oder aufschraubbar.

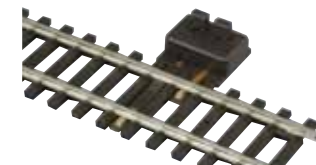

55270 Anschluss-Clip 7,65 €*
 Anschluss-Clip mit
 EMV-Entstörelement.
 Passend zu G231



55299 8,55 €*
Gleis-Nägel, ca. 400 Stck.

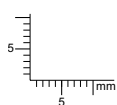

55231 6,99 €*
Stell-Federn-Set für Weichen (10-tlg.)



55296 37,40 €*
Profi Gleisnagel-Halter + Hammer



55281 14,45 €*
Schienen-Reinigungs-Block

55275 Anschluss-Clip für Digitalanlagen 7,65 €*
 Anschluss-Clip ohne EMV-
 Entstörelement, zwingend
 notwendig für Digitalanla-
 gen. Passend zu G231

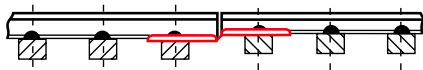

55294 4,75 €*
Schienenverbinder mit Niveau-Ausgleich, 6 Stck.
 Federstahl-Schienenverbinder mit Niveau-Ausgleich, ermöglichen
 einen Übergang zu ROCO**-Line und Tillig**-Elite



55291 5,50 €*
Isolier-Schienenverbinder 24 Stck.
 Isolier-Schienenverbinder aus Kunststoff,
 24 Stück



55290 5,50 €*
Schienenverbinder 24 Stck.
 Federstahl-Schienenverbinder



55292 7,65 €*
Schienenverbinder mit Anschluss, 1 Paar
 Federstahl-Schienenverbinder
 mit Anschlusskabel

55293 4,75 €*
Schienenverbinder mit zwei Schuhbreiten, 6 Stck.
 Federstahl-Schienenverbinder mit 2 Schuhbreiten, ermöglichen
 den Übergang zwischen dem PIKO A-Gleis und dem PIKO Hobby-
 Gleis, angeboten von 1992 bis 2002, dem Mehano**-Gleis, dem
 klassischen ROCO** 2,5 mm-Neusilbergleis, dem Fleischmann**
 Profi- und Modell-Gleis, und anderen Gleisen mit einer Profilhöhe
 von 2,5 mm, 6 Stück.



** Roco und Fleischmann sind eingetragene Warenzeichen der Modelleisenbahn GmbH, Bergheim
 ** Tillig ist ein eingetragenes Warenzeichen der TILLIG Modellbahnen GmbH & Co. KG, Sebnitz
 ** Mehano ist ein eingetragenes Warenzeichen von Mehano, Izola, Slovenia

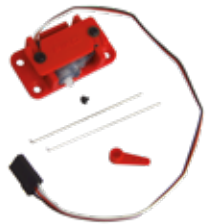

55272 Unterflur-Weichenantrieb 28,08 €*

- kräftiger Miniatur-Servomotor zur Montage unter der Modellbahnplatte
- einfachste Montage mit Hilfe einer Bohrschablone
- geeignet für alle PIKO A-Gleis Weichen
- adaptierbar auf andere Maßstäbe wie bspw. N oder TT sowie auf Gleissysteme anderer Hersteller.

Inhalt:

- Anleitung inkl. Bohrschablone
- Grundplatte zur Montage „unter der Platte“ inkl. Verriegelungsplatte
- Servomotor
- zwei Stelldrähte zur Auswahl unterschiedlicher Stellkräfte
- Montage-Zubehör

Notwendiges Zubehör:

55274 Servodecoder, 4-fach, für analogen und digitalen Betrieb

Für den Analogbetrieb wird zusätzlich zu # 55274 das Stellpult # 55262 benötigt!



55271 31,25 €*

Weichen-Antrieb links / rechts
Elektrischer Weichenantrieb für alle Weichen, niedrige Stromaufnahme.



55273 9,55 €*

Zurüstsatz Unterflurantrieb
Damit der Weichenantrieb # 55271 unterflurig angebaut werden kann, benötigt man diesen Zurüstsatz.

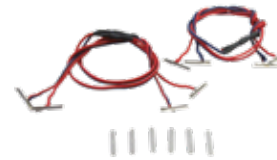

55391 15,00 €*

Kehrschleifengarnitur
Kehrschleifengarnitur zum problemlosen Befahren von Kehrschleifen. Bestehend aus Isolierverbindern, Kabeln und Anschlussverbindern. Nicht einsetzbar für Digital-Betrieb.

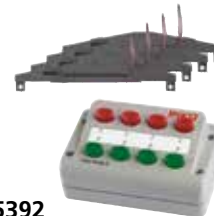

55392 99,99 €*

Weichenantrieb-Set
Dieses Set enthält 1 mal das Stellpult # 55262 zum Schalten von Weichen oder Signalen und 4 mal den elektrischen Weichenantrieb # 55271 für alle Weichen.



55261 Schaltpult 26,20 €*

Zum Ein- und Ausschalten von 4 verschiedenen Bahn- oder Lichtstromkreisen.
Hinweis: Aufkleber zur individuellen Tastenbeschriftung liegt bei.



55262 Stellpult 26,20 €*

Zum Schalten von 4 Weichen oder Signalen.
Hinweis: Aufkleber zur individuellen Tastenbeschriftung liegt bei.

55008 Fahrregler Basic 69,99 €*

Technische Daten:
Eingang: 18 V DC, 2 A
Ausgang: 0-16 V DC, 1,5 A
konstant 16 V DC, 0,5 A



55000 119,00 €*

Fahrregler Basic mit Netzteil
enthält Fahrregler Basic und Steckernetzteil

55003 Fahrregler mit Netzteil 69,99 €*
(Adapter 5,4 VA) (230 V)



Technische Daten Netzteil (Adapter 5,4 VA):
Eingang: 230 V AC, 50-60 Hz
Ausgang: 12 V AC, 450 mA

Technische Daten Fahrregler:
Eingang: 12 V AC, 2 A
Ausgang: 0-12 V DC, 450 mA



Das PIKO A-Gleis mit Bettung – Ideal für Anfänger, Umsteiger und anspruchsvolle Modellbahner



Eine wichtige Voraussetzung für dauerhaft ungetrübten Fahrspaß auf einer Modellbahnanlage stellt ein betriebssicheres Gleissystem dar, das über ausreichend Stabilität verfügt, bezahlbar ist und auch eine langfristige Lieferfähigkeit garantiert. PIKO bietet mit dem PIKO A-Gleis ein ideales Gleissystem mit einer unkomplizierten Gleisgeometrie, hochwertigen Neusilber Gleisprofilen und Federstahlschienenverbindern für einen guten Stromübergang an den Schienenstößen.

Nach den langjährig bewährten PIKO A-Gleisen mit Holzschwellen erschienen 2018 neue Elemente in Form von Weichen, Flexgleisen und Gleisschwellen mit Betonschwellen-Nachbildungen, die als sinnvolle Ergänzung modern gestaltete Modellbahnstrecken ermöglichen. Dies zeigt, dass sich auch Bewährtes durchaus wandlungsfähig zeigen kann.

Als jüngster Sprössling dieses durchdachten Gleissystems zeigt sich nun das neue PIKO A-Gleis mit Bettung, das für Einsteiger und Modellbahn-Profis gleichermaßen entwickelt wurde. Warum? Die Vorteile liegen auf der Hand!



59105 PIKO SmartControl_{wlan} Start-Set
DB AG ICE 3 Ep. VI, PIKO A-Gleis mit Bettung

289,00 €*
* inkl. MwSt.

Packungsinhalt:

- 1 x ICE 3 mit 2 Endwagen und 2 Mittelwagen
- 12 x 55412 Bogen R2 422 mm
- 5 x 55401 Gerade Gleise mit Bettung 231 mm
- 1 x 55406 Gerades Gleis für Anschluss-Clip
- 1 x 55447 Sockel für Anschluss-Clip
- 1 x 55275 Anschluss-Clip
- 1 x Gleisanschlusskabel
- 1 x PIKO SmartControl_{wlan} Start-Set
- 1 x 55449 PIKO H0 Aufgleiser
- 1 x Bedienhandbuch



Dieses und weitere attraktive Start-Sets mit
PIKO A-Gleis mit Bettung finden Sie ab
Seite 13

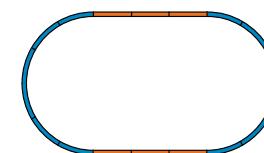

Grundfläche: ca. 158 x 88 cm
Min. Aufbaufläche: 168 x 98 cm

Das PIKO A-Gleis mit Bettung besitzt durch die Verwendung der vielgelobten und tausendfach verbauten PIKO A-Gleis Elemente volle Kompatibilität zu den Gleisen ohne Bettung und erfordert keine neue Gleisgeometrie. Durch die Verwendung einheitlicher Schienenverbinder muss hier nichts aufgebogen oder Systemwechselstellen durch zusätzliche Übergangsgleise geschaffen werden. Einzig der Höhenausgleich sollte durch einen Unterbau aus Kork oder einem anderen Dämmstoff unter den PIKO A-Gleisen ohne Bettung einheitlich gestaltet sein. So sind schnell und unkompliziert Übergänge, zum Beispiel zwischen freien Strecken und Schattenbahnhofsgleisen hergestellt.

Die hierbei bei PIKO selbstverständliche langfristig gute Lieferfähigkeit von Gleisen ohne Gefahr von Engpässen ermöglicht so einen zukunftssicheren Aufbau einer temporären oder auch dauerhaften Modellbahn mit viel Bau- und Spielspaß sowie optimaler Betriebssicherheit für Ihre Züge!

Eigenschaften

- Neusilber-Vollprofilschienen
- 2,5 mm hohes Profil für neueste und ältere Modellbahnfahrzeuge
- Problemloser fliegender Auf- und Abbau
- Feindetaillierte Schwellen
- Realistische, scharfkantige Schotternachbildung und Farbgestaltung
- Basiert auf dem vielgelobten PIKO A-Gleis
- Weichen lassen sich mit attraktiv gestaltetem Sockel und den bewährten PIKO Antrieben versehen, können aber auch durch die innovativen PIKO Servo- Unterflurantriebe gestellt werden
- Qualitativ hochwertige Ausführung der Bettung mit hoher Lebensdauer
- Passender Schotter # 55713 als Ergänzung im Programm

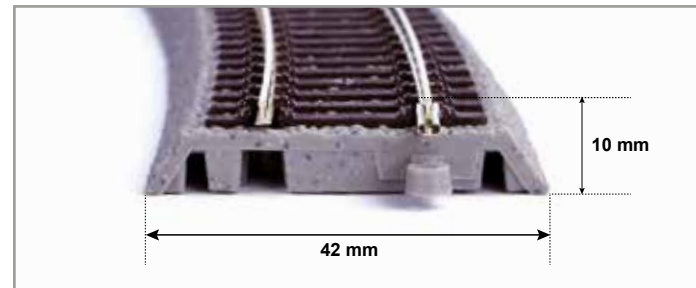

Robuste Verbindungselemente

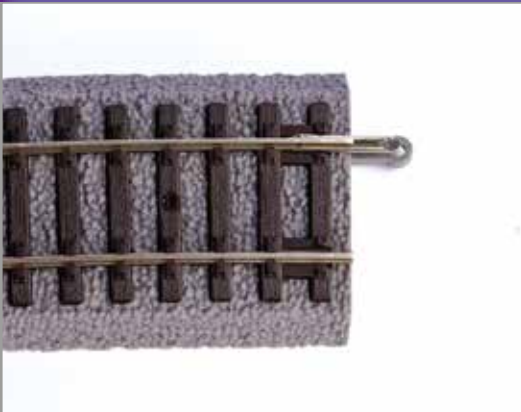

Stabiler Unterbau



Realistische Schotternachbildung



Gerade Gleise:

G239 55400 PIKO A-Gleis mit Bettung, Gerades Gleis 239 mm Länge 239,07 mm, G239 + G231 ergeben die Modullänge von 470,00 mm

3,80 €* 

G231 55401 PIKO A-Gleis mit Bettung, Gerades Gleis 231 mm Länge 230,93 mm, G231 + G239 ergeben die Modullänge von 470,00 mm

3,80 €* 

G119 55402 PIKO A-Gleis mit Bettung, Gerades Gleis 119 mm Gerades Gleis G119, Länge 119,54 mm, 2 x G119 ergeben G239

3,80 €* 

G115 55403 PIKO A-Gleis mit Bettung, Gerades Gleis 115 mm Gerades Gleis G115, Länge 115,46 mm, 2 x G115 ergeben G231

3,80 €* 

G107 55404 PIKO A-Gleis mit Bettung, Gerades Gleis 107 mm Gerades Gleis G107, Länge 107,32 mm, Parallelgleis zur 30°-Kreuzung

3,80 €* 

G62 55405 PIKO A-Gleis mit Bettung, Gerades Gleis 62 mm Gerades Gleis G62, Länge 61,88 mm, Verbindung von Bogenweichen zwischen R3 und R4

3,80 €* 

G231 55406 PIKO A-Gleis mit Bettung, Gerade 231 mm für Anschlußclip Länge 230,93 mm, G231 + G239 ergeben die Modullänge von 470,00 mm

4,05 €* 

Gebogene Gleise:

R1 55411 PIKO A-Gleis mit Bettung, Bogen R1 360 Bogen R1, r = 360 mm / 30°, 12 Stck. / Kreis

3,95 €* 

R2 55412 PIKO A-Gleis mit Bettung, Bogen R2 422 Bogen R2, r = 421,88 mm / 30°, 12 Stck. / Kreis

4,75 €* 

R3 55413 PIKO A-Gleis mit Bettung, Bogen R3, 6 Stück Bogen R3, r = 483,75 mm / 30°, 12 Stck. / Kreis

5,05 €* 

R4 55414 PIKO A-Gleis mit Bettung, Bogen R4, 6 Stück Bogen R4, r = 545,63 mm / 30°, 12 Stck. / Kreis

5,30 €* 

R9 55419 PIKO A-Gleis mit Bettung, Bogen R9 908 Weichen-Gegenbogen R9, r = 907,97 mm / 15°, 24 Stck. / Kreis

5,35 €* 

R1 7,5° 55417 PIKO A-Gleis mit Bettung, Bogen R1 360, , 7,5°, 6 Stück Bogen R1, r = 360 mm / 7,5°, 48 Stck. / Kreis

3,75 €* 

R2 7,5° 55418 PIKO A-Gleis mit Bettung, Bogen R2, 7,5°, 6 Stück Weichen-Bogen R2, r = 421,88 mm / 7,5°, 48 Stck. / Kreis

3,75 €* 

Weichen:

WL 55420 PIKO A-Gleis mit Bettung, Weiche WL 25,15 €*
Weiche, links, Winkel 15°, Gerades Gleis = G239, Abzweigung = R9, Handbetrieb mit Positionierung



WR 55421 PIKO A-Gleis mit Bettung, Weiche WR 25,15 €*
Weiche, rechts, Winkel 15°, Gerades Gleis = G239, Abzweigung = R9, Handbetrieb mit Positionierung



BWL 55422 PIKO A-Gleis mit Bettung, Bogenweiche BWL 37,75 €*
Bogenweiche, links. Befahrbar von R2 nach R3, Radius des Stamm- bzw. Abzweiggleises R2. Handbetrieb mit Positionierung



BWR 55423 PIKO A-Gleis mit Bettung, Bogenweiche BWR 37,75 €*
Bogenweiche, rechts. Befahrbar von R2 nach R3, Radius des Stamm- bzw. Abzweiggleises R2. Handbetrieb mit Positionierung



DKW 55424 PIKO A-Gleis mit Bettung, Doppelkreuzungsweiche DKW 56,70 €*
Doppelkreuzungsweiche, Winkel 15°, Gerades Gleis = G239, Handbetrieb mit Positionierung, passender Elektroantrieb = 2 x # 55271



W3 55425 PIKO A-Gleis mit Bettung, 3-Wegeweiche W3 56,70 €*
3-Wegeweiche, Winkel 2 x 15°, Gerades Gleis = G239, Abzweigungen = R9, Handbetrieb mit Positionierung, passender Elektroantrieb = 2 x # 55271



WY 55426 PIKO A-Gleis mit Bettung, Y-Weiche WY 56,70 €*
Y-Weiche, Winkel 30°, Abzweigungen = R9, Handbetrieb mit Positionierung, passender Elektroantrieb = 1x # 55271



BWL-R3 55427 PIKO A-Gleis mit Bettung, Bogenweiche BWL-R3, links 44,05 €*
Bogenweiche, links. Befahrbar von R3 nach R4, Radius des Stamm- bzw. Abzweiggleises R3. Handbetrieb mit Positionierung, passender Elektroantrieb = # 55271



BWR-R3 55428 PIKO A-Gleis mit Bettung, Bogenweiche BWR-R3, rechts 44,05 €*
Bogenweiche, rechts. Befahrbar von R3 nach R4, Radius des Stamm- bzw. Abzweiggleises R3. Handbetrieb mit Positionierung, passender Elektroantrieb = # 55271



K15 55440 PIKO A-Gleis mit Bettung, Kreuzung K15 37,75 €*
Kreuzung K15, Winkel 15°, Gerades Gleis = G239



K30 55441 PIKO A-Gleis mit Bettung, Kreuzung K30 31,45 €*
Kreuzung K30, Winkel 30°, Gerades Gleis = G119



55432 PIKO A-Gleis mit Bettung,
Übergangs-Gleis auf Fleischmann** Profi

9,80 €*



55433 PIKO A-Gleis mit Bettung,
Übergangs-Gleis auf ROCO** GeoLine

9,80 €*



55434 PIKO A-Gleis mit Bettung,
Übergangs-Gleis auf PIKO A-Gleis

8,60 €*



55442 PIKO A-Gleis Bettungssockel
für Weichenantrieb, Weiche links/rechts,
6 Stück

18,90 €*



55443 PIKO A-Gleis Bettungssockel
für Weichenantrieb, Bogenweiche links,
6 Stück

18,90 €*

55444 PIKO A-Gleis Bettungssockel
für Weichenantrieb, Bogenweiche rechts, 6 Stück

18,90 €*



55445 PIKO A-Gleis mit Bettung
Gleisböschung, 10 Endstücke

12,55 €*



55446 PIKO A-Gleis mit Bettung
Gleisböschung, Endstück mit Prellbock, 1 Stück

10,05 €*



55447 PIKO A-Gleis mit Bettung
Sockel für Anschlussclip, 6 Stück

18,90 €*

55487 Befestigungsschraube
für Gleisbettung ca. 50 Stück

3,70 €*

55488 Gleis-Schrauben 1,4 x 18 mm
für Gleisbettung ca. 400 Stück

12,05 €*



passende Elektroantriebe für die PIKO A-Gleis Weichen mit Bettung =
55271 Weichen-Antrieb links/rechts & # 55272 Unterflur-Weichenantrieb



** Roco ist ein eingetragenes Warenzeichen der Modelleisenbahn GmbH, Bergheim
 ** Fleischmann ist ein eingetragenes Warenzeichen der Modelleisenbahn GmbH, Bergheim/A
 ** Tillig ist ein eingetragenes Warenzeichen der TILLIG Modellbahnen GmbH & Co. KG, Sebnitz
 ** Mehano ist ein eingetragenes Warenzeichen von Mehano, Izola, Slovenia

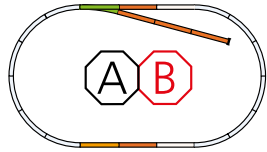

55311 Gleis-Set mit Bettung B

59,85 €*

Der Einstieg in die Modellbahn ist häufig ein Gleisoval.

Mehr Spaß bietet die Ergänzung mit Weiche und Abstellgleis.

Hier kann schon rangiert werden und der Spielspaß steigt.

Inhalt: 1 x 55421 WR (Weiche rechts), 1 x 55400 G239 (Gerades Gleis 239 mm), 5 x 55401 G231 (Gerades Gleis 231 mm), 1 x 55280 Prellbock

Grundfläche A + B: 158 x 88 cm

Minimale Aufbaufläche: 168 x 98 cm

55365 A-Gleis Bettung für Gleis-Set A + 4 Gerade G 231

34,15 €*

55366 A-Gleis Bettung für Gleis-Set A+B

39,20 €*

55367 A-Gleis Bettung für Gleis-Set A+E

59,45 €*

Soll eine stationäre oder dauerhafte Modellbahnanlage aufgebaut werden, so können die Gleiselemente schnell auf der Grundplatte fixiert werden. Hierzu müssen nur die vorhandenen Gleisschrauben aus den PIKO A-Gleisen mit Bettung entfernt und durch die längeren Befestigungsschrauben # 55488 ersetzt werden.

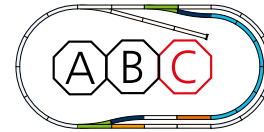

55321 Gleis-Set mit Bettung C „Bahnhofs-Set“

93,05 €*

Wird die Kombination von Set A+B um das Gleis-Set C erweitert, hat man sofort die Möglichkeit, eine Bahnhofsanlage zu integrieren und kann 2 Züge fahren lassen. Jetzt hat man schon eine richtig schöne kleine Anlage, die auch mit entsprechenden Gebäuden ausgestaltet werden kann.

Inhalt: 1 x 55400 G239 (Gerades Gleis 239 mm), 1 x 55401 G231 (Gerades Gleis 231 mm), 1 x 55420 WL (Weiche links), 1 x 55421 WR (Weiche rechts), 6 x 55411 R1 (Bogen R1 360 mm), 2 x 55419 R9 (Bogen R9 908 mm)

Grundfläche A + B + C: 182 x 88 cm.

Minimale Aufbaufläche: 192 x 98 cm.





PIKO Digital

Komponenten für die digitale Anlagen-Steuerung!

PIKO SmartProgrammer
 PIKO SmartTester
 Digitalkomponenten
 PIKO SmartDecoder XP
 PIKO SmartDecoder XP Sound



Detaillierte Informationen zur **PIKO SmartDecoder XP** Generation sowie passendem Zubehör finden Sie auf den folgenden Seiten. > **siehe Seite 342**

- > **W**eitreichende Funktionen
- > **U**nkomplizierte Bedienung
- > **M**fx® Fähigkeit
- > **M**akelloser Sound
- > **S**teuerung lastabhängig

Besondere
Klangerlebnisse

Vielfältige Bremsstreckenmodi
Erweiteres Function-Mapping

PSD XP

Vorbildnahes
Fahrverhalten

Einfache
Bedienbarkeit

Autoadaptive
Motorregelung

Multiprotokoll-Decoder

Innovatives Powermanagement

Mehr Informationen zu den
PIKO SmartDecodern XP
finden Sie hier:



Der PIKO SmartDecoder XP: Das Non-Plus-Ultra bei den PIKO Decodern

PSD XP



Die PIKO SmartDecoder XP – kurz PSD XP – aus dem Hause PIKO bieten dem passionierten Modellbahner eine Fülle attraktiver Features.

Der PSD XP entspricht nicht nur den aktuellsten RCN-Normungen, sondern garantiert zudem eine einfache und vorbildnahe Steuerung der Modelle.

Nach dem Motto Plug & Play unterstützt der PSD XP alle gängigen Datenformate wie DCC mit RailComPlus®, mfx® (nicht bei Next18) und Motorola.

Im Rahmen des erweiterten Function-Mappings sind beim PSD XP bis zu 68 Sonderfunktionen schaltbar. Bei der einfachen Programmierung hilft der PIKO SmartProgrammer (siehe Seite 413).

Eine decoderinterne bidirektionale Kopplung ermöglicht eine soundabhängige Ansteuerung des Motors und einzelner Funktionsausgänge.

PSD XP Sound

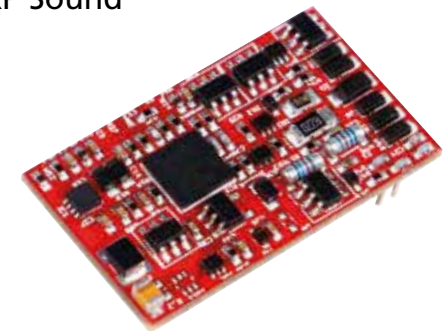

Die integrierte Power-Endstufe sorgt für besondere Klangerlebnisse mit kraftvollem Sound über 8 Kanäle. Der Soundspeicher mit Platz für bis zu 8 Minuten Sound offeriert 32 Soundslots, welche auch mit eigenen Einzelsounds belegt werden können.

Das innovative Powermanagement trägt dank verlängerter Stützzeiten auch bei Spannungsunterbrechungen zu einer störungsfreien Fahrt bei. Die gesteigerte Energieeffizienz sowie die verbesserte Temperaturverteilung wirken sich nicht zuletzt positiv auf die Lebensdauer des PSD XP aus.

Der PSD XP unterstützt alle gängigen Bremsstreckenmodi, wobei drei unterschiedliche Anfahr- und Bremsverzögerungen aktivierbar sind. Darüber hinaus sind ABC-Langsamfahrstrecken sowie ABC-Pendelzugautomatik ab Werk integriert.

Für die Synchronisierung des Dampfsounds mit der Radumdrehung verfügen ausgewählte Expert Plus Modelle zudem über einen zusätzlichen Radsensor.



INFO

Für alle PSD XP und PSD XP Sound gilt:

- › Betriebsarten DCC mit RailCom Plus®, mfx® (nicht Next18), MM, DC, AC
- › Motorstrom Dauer 1,2 A (Next18 1 A)
- › Function Mapping bis F68
- › Autoadaptive Motorregelung
- › Bremsstreckenmodi DCC, DC, ABC
- › Innovatives Powermanagement

56500 PSD XP PluX22 49,99 €*

Eigenschaften:

- 9 Funktionsausgänge
- 2 Logikausgänge über SUSI
- Maße: 22 x 16 x 4 mm

56502 PSD XP PluX16 49,99 €*

Eigenschaften:

- 4 Funktionsausgänge
- 2 Logikausgänge über SUSI
- Maße: 16 x 11 x 4 mm

56503 PSD XP 8polig 49,99 €*

Eigenschaften:

- 3 Funktionsausgänge
- Maße: 17,5 x 11,5 x 3,5 mm

56505 PSD XP S PluX22 unbespielt 120,00 €*

Eigenschaften:

- 9 Funktionsausgänge
- 2 Logikausgänge über SUSI
- Maße: 27 x 16,2 x 4 mm

56508 PSD XP S PluX16 unbespielt 120,00 €*

Eigenschaften:

- 4 Funktionsausgänge
- 2 Logikausgänge über SUSI
- Maße: 25 x 10,2 x 4 mm

56514 PSD XP F 33,99 €*

Eigenschaften:

- Funktionsdecoder
- 5- und 7-polige Stecker
- 8 Funktionsausgänge
- Maße: 16 x 11 x 4 mm

56516 PSD XP F Kabel 33,99 €*

Eigenschaften:

- Funktionsdecoder
- 8 Funktionsausgänge
- Maße: 16 x 11 x 4 mm

46505 PSD XP S Next18 unbespielt 122,00 €*

Eigenschaften:

- 4 Funktionsausgänge
- 2 Logikausgänge über SUSI
- Maße: 26 x 10 x 4 mm

56517 PSD XP F + Mittelschleifer 38,99 €*

Eigenschaften:

- Funktionsdecoder + Mittelschleifer
- 8 Funktionsausgänge
- Maße: 16 x 11 x 4 mm

56518 PSD XP F Next18 38,99 €*

Eigenschaften:

- Funktionsdecoder
- 8 Funktionsausgänge
- 2 Logikausgänge
- Maße: 15 x 10 x 4 mm

56507 PSD XP S 8-pol. unbespielt 120,00 €*

Eigenschaften:

- 3 Funktionsausgang
- Maße: 25 x 10,2 x 4 mm



PSD XP Sound inkl. lokspezifischem Lautsprecher

■ Die markierten PSD XP Sounddecoder tragen das Siegel **PIKO TrainSound® onboard**

Der innovative PIKO TrainSound® onboard zeichnet sich aus durch:

- › Selbstständiges Erkennen, ob Lok im Zugverband oder solo fährt
- › Soundabhängige Beeinflussung der Funktionsausgänge und Motorsteuerung
- › Soundbeeinflussung durch anschließbaren Radsensor

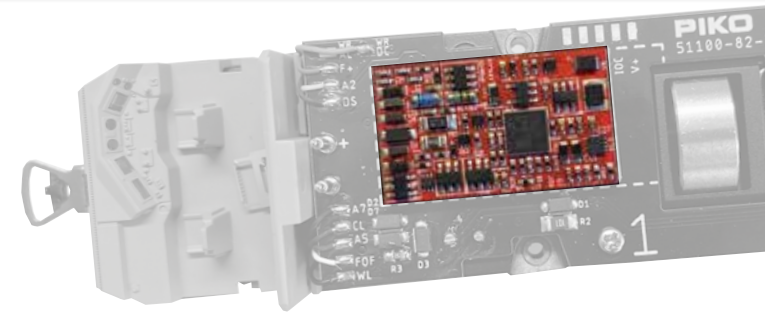

Alle folgenden

PSD XP Sound: **132,00 €***

Dampfloks	Art.-Nr.	BR 193 Vectron PluX16	56544	BR 102.1/312 DR PluX22	56562	BR V 23/BR 101 DR PluX22	56551
■ BR 03 PluX22	56620	■ BR E 94 PluX22	56601	BR 107 DR PluX22	56583	■ BR V 60/106 DR 8pol.	56618
■ BR 62 PluX22	56630	BR 243/143/112 DR PluX22	56558	BR 118 DR 8-pol.	56557	■ DE18 PluX22	56635
BR 78 PluX22	56584	BR ET07/ET41 PKP PluX22	56552	BR 118 DR GFK PluX22	56554	■ KM 4000 US PluX22	56627
BR 83.10 DR PluX22	56593	BR ET 21 PKP PluX22	56589	BR 119 DR 8-pol.	56547	■ NoHAB PluX22	56608
■ BR 91.3 PluX16	NEU 2025 56643	BR ET 22 PKP PluX22	56569	BR 130 DR PluX16	56540	■ NoHAB V1 PluX22	56628
■ BR 93 PluX22	56593	■ BR E 410/184 DB PluX22	NEU 2025 56644	BR 132 DR PluX22	56573	■ Rh 2000 NS PluX22	56596
BR G7.1 8pol.	56610	■ BR 5499.1 CSD PluX22	56586	■ BR 218 DB 8pol.	56609	■ Rh 2000 US PluX22	56626
BR G7.1 PluX22	56629	■ BR 5499.1 CSD/modernisiert PluX22	56577	BR 245 DB AG PluX22	56543	Rh 2200 NS PluX22	56568
Elektrolokomotiven	Art.-Nr.	■ BR 5499.02 CSD PluX22	56622	■ BR 247 Diesel Vectron PluX22	56553	Rh 7300 SNCB PluX22	56548
BB 8100 SNCF PluX22	56575	■ BR V 43 MAV PluX22	56598	BR D.141 FS PluX22	56591	SU46 PKP PluX22	56533
BR E 03/BR 103 DB PluX22	56550	CC 25000 SNCF PluX22	56590	BR D.145 FS PluX22	56531	TGK 2 PluX22	56521
BR E 10/BR 110, E 40/BR 140, E 50/BR 150 DB PluX22	56549	■ EP09 PKP PluX22	56636	BR DF7C PluX22	56566	TRAXX / BR 145 / BR 185.1 DB 8pol.	56611
■ BR 101 DB AG PluX22	56600	■ Rh 1000 NS PluX22	56632	BR G6 Vossloh (Cummins) PluX22	56580	Triebwagen / Triebzüge	Art.-Nr.
■ BR 101/BR 185.2/BR 186 8pol.	56613	Rh 1010 ÖBB PluX22	56563	BR G6 Vossloh (MTU) PluX22	56564	Blauer Blitz ÖBB PluX22	56534
BR 110.3/E10.12/112 DB PluX22	56571	■ Rh 1018 ÖBB PluX22	56621	BR G 1206 8-pol.	56555	BR 442 Talent + BR 440 8pol.	56614
BR 111 DB PluX22	56572	Rh 1041 PluX22	56520	BR G 1700 8pol.	56612	■ BR 612 DB AG Regioswinger 8pol.	56619
■ BR E 17 PluX22	56604	Rh 1044/1144 ÖBB PluX22	56592	■ BR Sm31 PKP PluX22	56607	BR 642 Desiro 8-pol.	56581
BR E 18 PluX22	56522	■ Rh 1067 ÖBB PluX22	NEU 2025 56649	BR SP/SU 45 PKP PluX22	56561	■ BR EN 57 PKP PluX22	56599
BR 120 DB PluX22	56530	Rh 1100 NS PluX22	56536	BR ST44 PKP PluX22	56538	BR VT 2.09 DR PluX22	56535
■ BR E 32/132 DB PluX22	56594	Rh 1110.5 PluX22	56579	BR T669/BR770 PluX16	56542	BR VT 98 DB PluX22	56570
BR E 41/BR 141 DB PluX22	56546	Rh 1216 (Taurus neu) 8pol.	56615	BR V 60 DB PluX22	56524	ICE 3 8-pol. (nur für DC)	56556
■ BR E 44 PluX22	56634	Rh 2800 SNCB PluX22	56560	■ BR V100 PluX22	56624	Rh 554 SNCB PluX22	56532
BR 147/147.5 DB AG PluX22	56528	Rh Ae4/7 SBB BBC PluX22	56578	■ BR V 160/ 216 DB Serie PluX22	56597	Rh RBe 4/4 SBB PluX22	56526
BR 151 PluX22	56523	Rh Ae 4/7 SBB MFO PluX22	56567	BR V 160/216 DB Vorserie PluX22	56587	Stadler GTW Diesel 8pol.	56616
■ BR 152 DB AG PluX22	56606	Rh Ae 6/6 SBB PluX22	56595	BR V 200 DB PluX16	56541	Stadler GTW Elektro 8pol.	56617
BR E 52/BR 152 DB PluX22	56574	■ BR 152 DB AG PluX22	56606	■ E.428 FS PluX22	56539	■ Giruno PluX22	56602
BR 181.2 DB PluX22	56537	■ BR E 52/BR 152 DB PluX22	56574	■ MIDI SNCF PluX22	56633	Z73000/9600 SNCF PluX22	56565
BR 187 DB AG PluX22	56545	BR 181.2 DB PluX22	56537	Diesellokomotiven	Art.-Nr.	RABDe 12/12 SBB PluX22	NEU 2025 56648
BR E 91/191 DB PluX22	56588	BR 187 DB AG PluX22	56545	BB 60000 SNCF PluX22	56527		
		BR E 91/191 DB PluX22	56588	BR 67400 SNCF PluX16	56625		
				BR V 200.1/221 DB PluX22	56559		



SMARTDECODER 4.1



SMARTDECODER 4.1

Die PIKO SmartDecoder der Generation 4.1 versprechen vielfältige Möglichkeiten bei der digitalen Steuerung von Modellbahnfahrzeugen. Neben dem problemlosen Anmelden an geeigneten Zentralen per RailComPlus®, wie z.B. bei unserer PIKO SmartControl^{wlan} Zentrale, sind zum Beispiel individuelle Einstellungen im Mapping möglich.

Der PIKO SmartDecoder 4.1 Sound ist ein universell einsetzbarer Digitaldecoder mit 8 Kanälen und 12 bit Sound, vielfältigen Lichtausgängen und einer 1,2 A Motorsteuerung. Der PIKO SmartDecoder 4.1 Sound beherrscht die Datenformate DCC mit Rail ComPlus®, Motorola® und Selectrix®, ist teilweise mfx fähig und kann auch auf analogen Anlagen eingesetzt werden. Der PIKO SmartDecoder 4.1 erkennt die jeweilige Betriebsart automatisch.

Bis zu 68 schaltbare Zusatzfunktionen können abgerufen werden. Lok und bahntypische Sounds, wie Motor und Fahrgeräusche, Signalhörner, Bremsenquietschen, Bahnhofsdurchsagen, Rangierbefehle und noch viele mehr sind einzeln aktivierbar! Sound ist auch im Analogbetrieb möglich (nur Motorengeräusch).

INFO

Für **PIKO SmartDecoder 4.1 und 4.1 Sound** gilt:

- › Motorstrom Dauer 1,2 A (Next18 1A)
- › Motorspitzenstrom 2,0 A (Next18 1A)
- › Rangiergang

Für alle **PIKO SmartDecoder 4.1 PluX22** gilt zusätzlich:

- › 7 zusätzliche Sonderfunktionsausgänge
- › Summenstrom Funktionsausgänge 0,4 A
- › Function Mapping bis F68

56410 **PIKO SmartDecoder PIN 20** **88,99 €***

Eigenschaften:
 • Sonderfunktionsausgänge
Für die Digitalisierung des PIKO ICE 4 kann ausschließlich der spezielle PIKO SmartDecoder PIN 20 verwendet werden!

Alle Lautsprecher sind kompatibel mit PSD XP und PSD 4.1

	10,99 €*		10,99 €*
56330 Ersatzlautsprecher, eckig, 9 x 16 x 3 mm		56333 Ersatzlautsprecher, oval, 13,5 x 19,5 x 4 mm	
	10,99 €*		10,99 €*
56331 Ersatzlautsprecher für ICE 4, 25 x 16 x 6,4 mm		56334 Ersatzlautsprecher, rund, 23 x 5 mm (40hm/1W)	
	10,99 €*		
56332 Ersatzlautsprecher, eckig mit Rahmen, 15 x 25 x 6,4 mm (40hm/1-2W)			

Dampfloks	Lautsprecher			
		Rh 1041	56334	G1700**
		Rh 2800 SNCB	56334	G6
Dampfloks BR 55/G7.1	56332	Taurus Rh 1216**	56333	Rh 2200 NS
		Vectron / BR 193	56334	Rh 2200 NS Expert Plus
E-Loks	Lautsprecher	Dieselloks	Lautsprecher	
Ae 4/7	56334			Rh 7300
BR 101** / BR 185.2** / BR 186**	56333	BB 60 000	56330	SU 45 PKP
BR 103	56334	BR 101 Exklusiv „Wilde 13“	56332	SU 46 PKP
BR 110.1 / E 10	56334	BR 102.1 / 312	56333	T669 / ChMe3
BR 110.3	56334	BR 118	56333	TGK 2
BR 111	56334	BR 118 / BR 118 GFK	56334	V 23
BR 112 / BR 212	56334	BR 119	56333	Vectron / BR 247
BR E 18	56330	BR 119 / BR 219	56334	
BR 120	56334	BR 120 / V 200 DR	56334	Triebwagen / Triebzüge
BR 140 / E 40	56334	BR 220 / V 200 DB	56334	BR Rbe 4/4
BR 141 / E 41	56334	BR 130 / BR 131	56334	Coradia BR 440
BR 143 / BR 243	56334	BR 132	56334	ICE 3
BR 152 / E 52	56334	BR 221 / V 200.1	56334	ICE 4
BR 147	56334	BR 245 / BR 246	56334	Regioswinger
BR 150 / E 50	56334	DF7C	56334	Stadler GTW
BR 151	56330	BR V 60	56330	Talent 2
BR 187	56334	V 60 / BR 260 / BR 106.2	56333	VT 98
EP 07 / EU 07 PKP (ET41)	56334	BR V 60 Expert Plus	56330	Z2
ET22	56334	D. 145	56330	
Rh 1010	56334	G 1206	56332	

** -> nur in Verbindung mit Hilfsrahmen für Lautsprecher



4 Anschlüsse für Sensoren
(Pendelautomatik)

56415 PIKO SmartProgrammer 220,00 €*

- Einstellen von Digitalparametern Ihrer Decoder
- Einfaches und erweitertes Function Mapping
- Laden vorgefertigter Soundprojekte über integriertes WLAN Modul oder USB
- Aufspielen von Decoderdaten über den Gleisanschluss bei geschlossenem Fahrzeug
- Schnelle Soundübertragung über die SUSI-Schnittstelle
- Einfügen eigener Sounds wie Bahnhofsdurchsagen, Rangierfunk, uvm.
- Unkomplizierte Bedienung über die kostenlose Software für Windows PC sowie als App für iOS und Android Geräte
- Einsetzbar als autonome Minizentrale z.B. für einen automatischen Pendelzugbetrieb



PIKO SmartProgrammer App

kostenlos erhältlich
im Google Play Store,
Apple App Store sowie für
Microsoft Windows 10 / 11

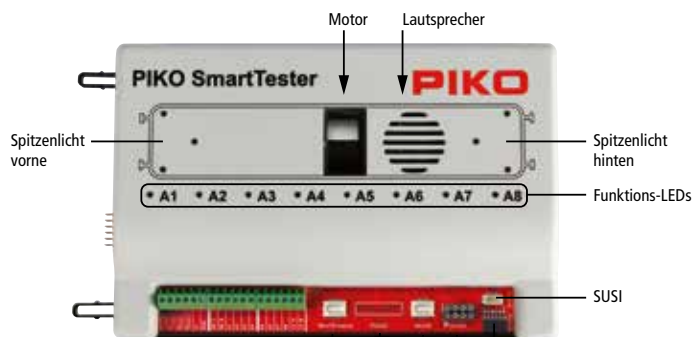

Schraubanschlüsse für z.B. Gartenbahndecoder
Next18-S-Sounddecoder
PluX22-Decoder & Sounddecoder
NEM651-Decoder
NEM652-Decoder
Next18-Decoder

56416 PIKO SmartTester 180,00 €*

- Einfaches und schnelles Testen von Lokfunktionen und Decodereinstellungen
- Direkte Rückmeldung über ausgelöste Funktionen durch den eingebauten Lautsprecher, einen Motor sowie LEDs für die Ausgänge A1 bis A8 und die Spitzenscheinbeleuchtung vorne und hinten
- Schnittstellen der Nenngrößen N, TT und H0 sowie Anschlussmöglichkeiten von Decodern großer Spurweiten
- SUSI-Schnittstelle für Soundmodule
- Über Steckverbindung mit dem PIKO SmartProgrammer und dem PIKO Control_{wlan} kombinierbar

PIKO – INNOVATION IN DER MODELLBAHN

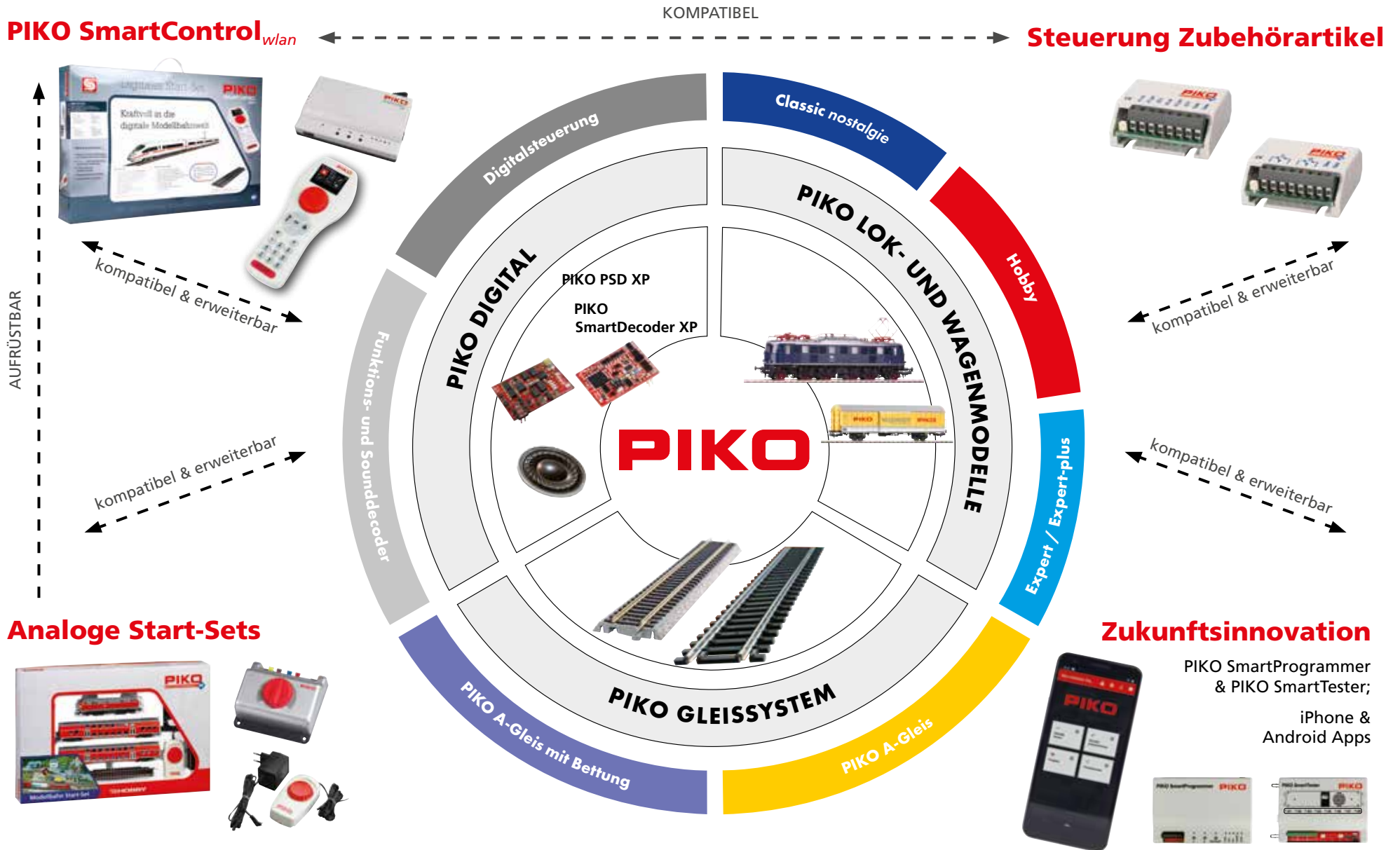



Grundlegende Einführung zum Thema „PIKO Digitaltechnik“

Informationen zur Nutzung des PIKO SmartProgrammer und PIKO SmartTester sowie der dazugehörigen App



Informationen zum Thema PSD XP 5.1 und PIKO SmartDecoder 4.1

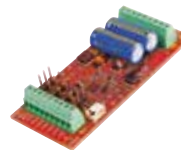

Auch 2025 bieten wir Ihnen Schulungen zum Thema Digitaltechnik an.
Die Veranstaltungen werden von erfahrenen Digitalexperten durchgeführt.
Nähere Informationen erhalten Sie auf unserer Webseite www.piko.de.

Ihren PIKO Digitalhändler erkennen Sie an folgendem Aufkleber im Schaufenster sowie an dem entsprechenden Zertifikat:





55274 Servo-Weichendecoder 65,99 €*

Servo-Weichendecoder zum Schalten von bis zu vier PIKO Unterflur-Weichenantrieben #55272. Durch die besondere Elektronik ist es möglich, den Servo-Weichendecoder digital oder analog anzusteuern und individuell einstellbare, langsame Stellbewegungen zu realisieren. Digital erfolgt die Steuerung direkt über Adressen, die den einzelnen Weichenantrieben zugeteilt werden. Im Analogbetrieb können die jeweiligen Servo-Weichenantriebe mit Hilfe des Stellpults #55262 geschaltet werden. Die Programmierung erfolgt digital einfach mit Hilfe von Adressen und Funktions-tasten. Alternativ kann eine Programmierung auch im Analogbetrieb direkt über den PIKO Servo-Weichendecoder erfolgen, wobei eine entsprechende Tastenlogik am Stellpult die jeweiligen Aktionen ausführt. Das bedeutet, dass für den analogen Betrieb keine Digitalzentrale erforderlich ist.

Passendes Zubehör für Digitalbetrieb:
 #55821 PIKO SmartControl_{wlan} Set &
 #55017 PIKO SmartControl_{light} Basis Set

Passendes Zubehör Analogbetrieb: #55262 Stellpult

zusätzlich benötigt:

Spannungsversorgung für den Weichendecoder:
 16V AC/DC, 500mA

Technische Daten:

- Multiprotokollfähig (DCC / MM)
- Digital- oder Analogbetrieb möglich
- Programmierung im Analogbetrieb ohne Digitalzentrale möglich
- zusätzliche Versorgungsspannung (Trafoeingang) nötig:
 16V AC/DC, 500mA

PIKO DIGITAL INFO

Für **weitere Fragen** wenden Sie sich bitte an:

E-Mail: hotline@piko.de
PIKO Hotline (Di & Do: 16.00 – 18.00 Uhr):
 03675 / 89 72 55

Wir helfen Ihnen gerne weiter.



55030 PIKO Schaltdecoder für Magnetartikel 28,99 €*

Schaltdecoder zum Schalten von Magnetartikeln wie Weichen, Formsignale usw. über zwei voneinander unabhängige Adressen.



55031 PIKO Schaltdecoder für elektrische Verbraucher 40,99 €*

Schaltdecoder zum Schalten von elektrischen Verbrauchern wie Lichtsignale, Lampen, Motoren usw. über zwei voneinander unabhängige Adressen.



55275 Anschluss-Clip für Digitalanlagen 7,45 €*

Anschluss-Clip ohne EMV-Entstörelement nötig für Digitalanlagen. Passend zu G231



55021 Anschlusskabel für Digi 1 oder Digi 2 an ein Netzteil 10,99 €*

Hinweis: Zulässig ist nur der Anschluss eines Netzteils mit max. 18 V AC/DC, 45 VA.



56127 Nachrüstset mit Funktionsdecoder (Lichtwechsel) 38,99 €*

Für den Umbau eines Gleichstromsteuerwagens auf einen Wechselstromsteuerwagen und für Innenbeleuchtungen geeignet

Mit den PIKO Digital-Decodern lassen sich Lokomotiven mit Gleichstrommotoren, die eine NEM-Schnittstelle besitzen, schnell und einfach auf Digitalbetrieb umrüsten. Alle Typen sind lastgeregelt und geeignet für das DCC- und Motorola®-Datenformat sowie für konventionelle Gleich- und Wechselstromanlagen. Die jeweilige Betriebsart wird automatisch erkannt. Alle Decoder unterstützen 14, 28 und 128 Fahrstufen sowie alle Adressbereiche (0-127 & 128 - 9.999). Die Decoder besitzen generell zwei fahrtrichtungsabhängige Funktionsausgänge (digital schaltbar, z.B. für die Beleuchtung) sowie – wieder typabhängig – bis zu sieben weitere, einzeln schaltbare Ausgänge für den Betrieb von Beleuchtung, Digitalkupplung oder ähnlichem Zubehör. Da alle Decoder mit einem Stecker nach NEM-Standard ausgerüstet sind, müssen Sie lediglich an Stelle des Brückensteckers in die Lokschnittstelle eingesteckt werden. Ein Öffnen des Fahrzeuges zu Programmierzwecken ist nicht notwendig.



56122
PIKO Digital-Decoder 8-polig NEM 652,
multiprotokoll mit RailCom Plus®

36,99 €*

Technische Daten:

Max. Motorstrom: 0,65 A (Dauer) / 1 A (Anlauf)

Funktionsausgänge: 3

Gesamtbelastung: max. 1,0 A

Größe: 19 x 14 x 3,5 mm

Schnittstelle: NEM652 8-polig

Beschreibung

Diese Digital-Decoder können in DCC-Systemen mit RailCom® und RailCom Plus® sowie in Motorola-Systemen verwendet werden. Sie fahren ebenfalls im Analogbetrieb mit Gleich- oder Wechselspannung. Durch die Ansteuerung der Motore mit einer Frequenz von 18,75kHz sind sie auch für Glockenankermotore geeignet und gewährleisten einen ruhigen Lauf.

gemeinsame Eigenschaften:

- Lastregelung für gleichmäßige Fahreigenschaften
- ruhiger Motorlauf durch Ansteuerung mit 18,75kHz
- 14, 27, 28 und 128 Fahrstufen, je nach Datenformat
- kurze und lange Adressen einstellbar (0 – 9.999)
- minimale, maximale und mittlere Geschwindigkeit einstellbar
- Hauptgleisprogrammierung (DCC / „POM“)
- Rangiergang (halbe Geschwindigkeit) schaltbar
- Anfahr-/Bremsverzögerung schaltbar
- fahrtrichtungsabhängige Beleuchtung, schaltbar über F0
- Erkennung von ABC- und DCC-Bremssignal sowie DC-Bremsstrecken
- Alle Ausgänge gegen Kurzschluss gesichert
- automatische Erkennung der Betriebsart (analog / digital; DCC / Motorola)
- CV-Programmierung mit allen DCC-Systemen
- Erweitertes Function Mapping, F0 - F68





PIKO Gebäudemodelle – das perfekte Ambiente jeder Modellanlage

- > Realistische Farbgebung
- > Farbliche Alterung vieler Bausatzteile
- > Einfaches Bauen durch passgenaue Teile und verständliche Baupläne

Viele Bausätze enthalten Reklame und Schilder zum Aufkleben. So integriert sich ein Modell thematisch gut in die Anlage.



Tipps und Tricks zur Planung einer kompletten Modellbahnanlage gibt es im Buch „So baut man Modelleisenbahnen“. siehe Seite 397

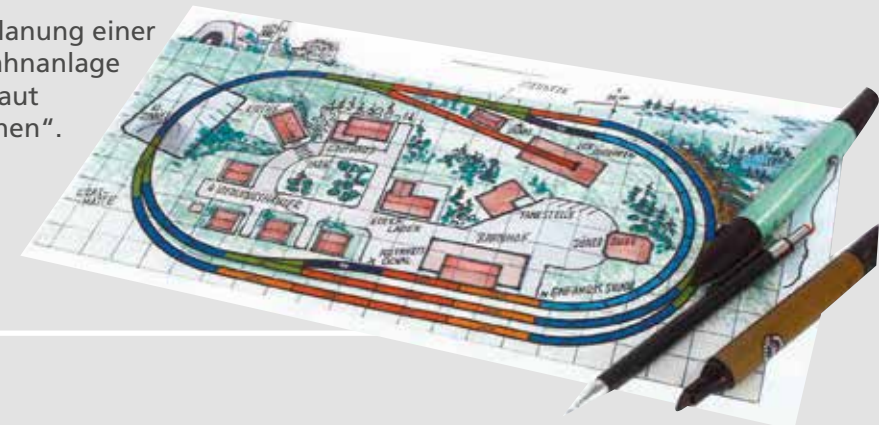

Gebäude

61153 Bauhof Neustadt

102,00 €*

Wie auf einem richtigen städtischen Bauhof gibt es hier alles, was zu den verschiedensten Instandhaltungsarbeiten in der Stadt Neustadt benötigt wird.

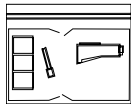

420 x 340 x 80 mm

Auf einer Bodenplatte finden ein dreiteiliger Bansen für Schüttgüter, ein Förderband und ein kleines Betriebsgebäude Platz. Auf dem von einem Drahtgeflechtzaun umfriedeten Gelände lagern Fässer, Hölzer und Werkzeuge für den täglichen Einsatz. Die Bauteile dieses Bausatzes sind teilweise farblich gealtert.





61149 Brauerei Schultheiss

Das Brauereigebäude entstand in den 20er Jahren des vorigen Jahrhunderts. In Backsteinstruktur gehalten, beherbergen die zwei Gebäudeteile alle wichtigen Einrichtungen, die für das Bierbrauen notwendig sind. Ein eindrucksvoller Schornstein rundet den attraktiven Gebäudekomplex ab. Die Bauteile dieses Bausatzes sind teilweise farblich gealtert.

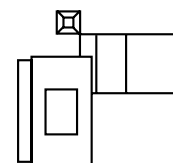

308 x 328 x 200 mm

112,00 €*



61152 Kistenfabrik Gerlacher

102,00 €*

Dieses Industrie-Ensemble besteht aus einem kleinen Werksgebäude mit Tonnendach und einem Laufkran auf einer Bodenplatte.

Der Zaun mit seinen filigranen Zaunfeldern und den „gemauerten“ Pfosten gibt diesem Bausatz seinen besonderen Reiz, genau so wie die beiliegenden Kleinteile wie Werkzeuge, Kanthölzer, Kompressor etc. Die Bauteile dieses Bausatzes sind teilweise farblich gealtert.

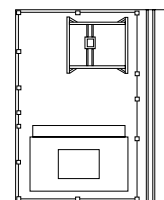

420 x 340 x 110 mm



61151 Plattenbau Kaufhalle „Petersberg“ 46,00 €*

Die Plattenbausiedlung wird durch diese typische Kaufhalle ergänzt. Sie erweitert die Möglichkeiten des authentischen Nachbaus einer größeren Plattenbausiedlung der 70er Jahre. Die Bauteile dieses Bausatzes sind teilweise farblich gealtert.

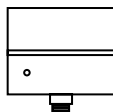

172 x 165 x 50 mm



61146 Wohnblock WBS70, Basis-Set

Um den zunehmenden Bedarf an günstigen Wohnungen in schnellstmöglicher Zeit zu decken, wurden besonders in den Siebzigern des vorigen Jahrhunderts Wohnblocks in sogenannter Plattenbauweise errichtet. Diese Einheitswohnungen waren nach dem Baukastenprinzip konstruiert und sind genau so ins Modell umgesetzt. Bauteile dieses Bausatzes sind teilweise farblich gealtert. Der Bausatz enthält 5 Stockwerke, die über das Ergänzungsset # 61147 erweitert werden können. **67,00 €***

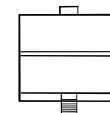

170 x 180 x 200 mm

61147 Ergänzungsset Plattenbau WBS70, 2 Stockwerke

Zur Ergänzung und Gestaltung eines lebendigen Layouts kann der Wohnblock WBS70, # 61146, mit den Bauteilen dieses Ergänzungsbausatzes in der Höhe um 2 Stockwerke (64 mm) erweitert werden. Die Bauteile dieses Bausatzes sind teilweise farblich gealtert. Mit mehreren Basis- und Ergänzungssets können ganze Straßenzüge mit Wohnblocks verschiedener Höhen und Längen nachgebildet werden. **35,00 €***

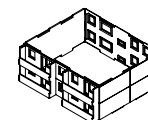

170 x 150 x 65 mm



61148 Plattenbau Gaststätte

Passend zu den Wohnblocks WBS70 (# 61146) kann die "Plattenbau-Siedlung" nun mit der typischen Gaststätte erweitert werden. Das Gebäude ist einstöckig.

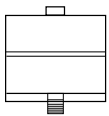

170 x 165 x 65 mm

35,00 €*



Aufnahme: Frank Zarges



61150 Plattenbau Polytechnische Oberschule 46,00 €*

Die Plattenbausiedlung erhält jetzt das passende dreistöckige Schulgebäude, wie es auch noch heute in den typischen Stadtteilen größerer Städte zu finden ist.

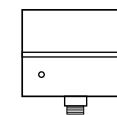

172 x 165 x 130 mm

61145 Siedlungshäuser „Neuburg“

59,00 €*

Die beiden Siedlungshäuser können gut im Vorort an der Bahnlinie stehen. Die Bauteile dieses Bausatzes sind z.T. farblich gealtert.

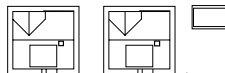

2 Stück
105 x 99 x 99 mm
Geräteschuppen
51 x 29 x 38 mm

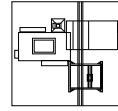

440 x 420 x 275 mm



61134 Dampflokkwerkstatt

150,00 €*

Die Dampflokkwerkstatt ist das ideale Gebäude, um ein Bahnbetriebswerk zu ergänzen. Zwei über einen Durchgang verbundene Gebäude und die dem Bausatz beiliegenden Grundplatten erlauben den Einbau eines Gleises, welches durch den Werksdurchgang geführt und unter dem Portalkran angelegt werden kann. Einige Bauteile dieses Bausatzes sind farblich gealtert.

Aufnahme: Frank Zarges

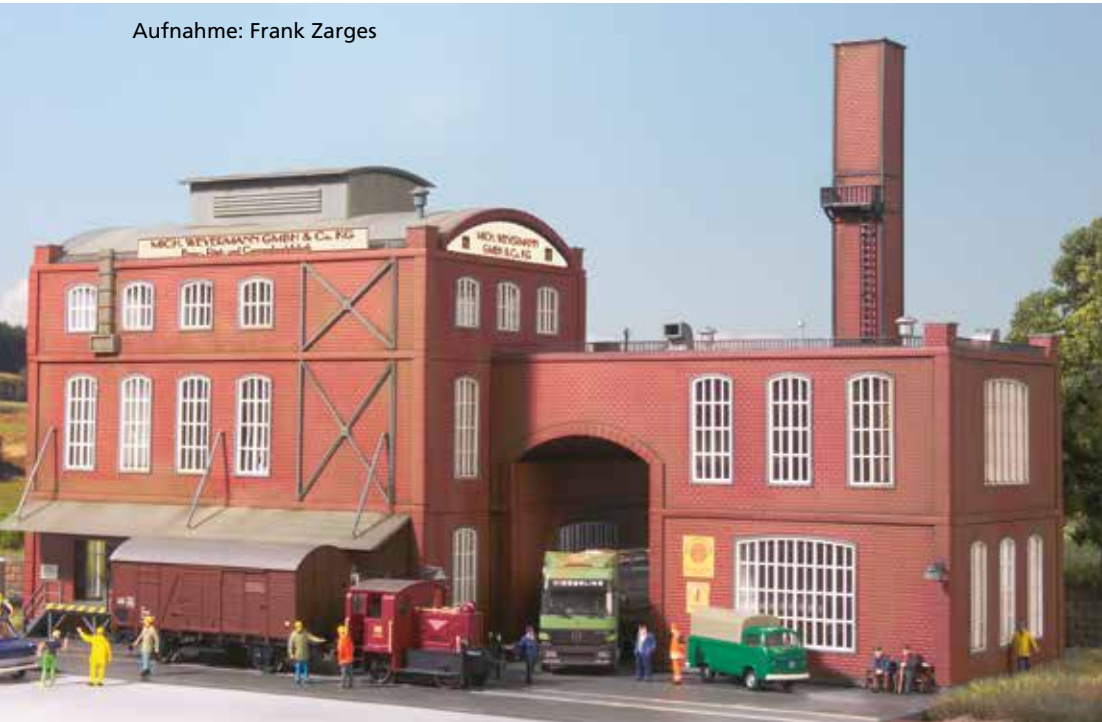

61144 Malzfabrik

123,00 €*

Die Malzfabrik besteht aus 2 Betriebsgebäuden, die über eine Durchfahrt miteinander verbunden sind. Die beiliegenden Grundplatten verfügen über die Möglichkeit, einen Gleisanschluß zu integrieren. Mit einer überdachten Rampe lassen sich gut Beladungsszenen gestalten. Die Bauteile dieses Bausatzes sind teilweise farblich gealtert.

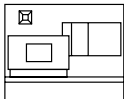

420 x 335 x 200 mm



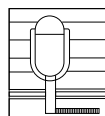

210 x 115 x 140 mm
mit Bodenplatte:
232 x 210 x 145 mm

61137 Stellwerk Reinbek

68,00 €*

Das Fahrdienstleiterstellwerk stand im Bahnhof Reinbek. Der später hinzugefügte halbrunde Unterbau aus Ziegeln wurde zur Unterbringung oder als Abstellraum für die Bahnmeisterei genutzt. Der Zugang zum Stellwerksraum erfolgte über den Brückenlaufsteg mit der filigranen Treppe. Das vorbildgetreue, gealterte Modell paßt durch seine zeitlos moderne Form auf jede Anlage. Dabei kann es auch ohne den fein strukturierten Unterbau aufgestellt werden.

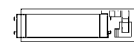

180 x 47 x 88 mm

61128 Behelfsstellwerk „Neuses“

76,00 €*

Behelfsstellwerke sind typische Bauten der Nachkriegszeit und waren in vielen Ausführungen anzutreffen.

Bei diesem Behelfsstellwerk wurde ein Personenwagenkasten auf einen gemauerten Sockel gehievt. Das sorgte für den notwendigen Überblick beim Beobachten der Weichenstraßen und Signale, die von hier aus bedient wurden. Vorbildauswahl, Farbgebung und realistische Altersspuren ergänzen sich zu einem interessanten Betriebsgebäude für Anlagen der Epochen III und IV. Stellwerke dieser Art waren noch bis in die 80er Jahre des 20. Jahrhunderts beispielsweise im Vorfeld von Kassel Hbf in Betrieb.



61112 Behelfsbahnstation 89,00 €*

Der aufgebockte Wagenkasten als Güterschuppen, das „Empfangsgebäude“ aus Wellblech, das hölzerne „Fahrgastzentrum“ – ein Ensemble, welches ein Stück Eisenbahn- und Zeitgeschichte vermittelt. Ein Bausatz, der sich für Anlagen der Epoche III besonders eignet, in Teilen aber auch noch in der Epoche IV seine Berechtigung. Die Bauteile des Bausatzes sind teilweise farblich gealtert.

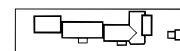

390 x 100 x 55 mm

61141 Tanklager „Esso“

112,00 €*

Die Eisenbahn spielt bei der Versorgung der automobilen „Konkurrenz“ eine wichtige Rolle. Sie transportiert den begehrten Treibstoff von den Raffinerien zu regionalen Tanklagern, von wo aus er nach Bedarf an die Tankstellen ausgeliefert wird. Mit den beiliegenden Grundplatten lassen sich Schienen einbauen, um interessante Verlade-szenen zu gestalten.

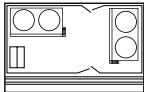

420 x 340 x 120 mm



Aufnahme: Frank Zarges

LOKSCHROTTPLATZ



Beispielabbildung



210 x 230 x 75 mm

61103 Lokschrottplatz

103,00 €*

Die drei Schrottbansen lassen sich mit den zahlreich beiliegenden Lokomotiv-Altteilen, wie etwa Rad-sätzen, Gestängeteilen, Kessel, Rahmen und Puffern individuell befüllen. Die Bauteile des Bausatzes sind teilweise farblich gealtert (Beispielabbildung, tatsäch-licher Inhalt kann abweichen.)

61102 Portalkran

71,00 €*

Die Führerkabine mit Laufkatze ist seitlich verschiebbar. Die Bauteile des Bausatzes sind teilweise farblich gealtert.

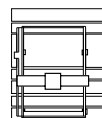

190 x 210 x 160 mm

61101 Ausbesserungswerkstätte

84,00 €*

Die Ausbesserungswerkstatt ermöglicht das Einfahren von Kleinloks oder Wagen. Die Bauteile des Bausatzes sind teilweise farblich gealtert.



210 x 230 x 106 mm



61113 Getreidelager „Billinger“ 95,00 €*

Lagerhäuser dieser Art sind typisch für den ländlichen Raum. Über Anschlussgleise können die Umschlagsgüter, hauptsächlich Getreide, direkt mit der Bahn abgefahren werden. Das reich detaillierte und dezent mit Alterungsspuren versehene Lagerhaus läßt sich mit den anderen Gebäuden ideal zu einem markanten Betriebszentrum auf ländlich geprägten Anlagen ausbauen. Mittels der dem Bausatz beiliegenden Grundplatten lassen sich Schienen verlegen, um interessante Verladeszene zu gestalten.

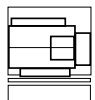

210 x 230 x 168 mm

61115 Getreidesilos „Billinger“ 86,00 €*

Bevor das Getreide in die LKWs abgelassen werden kann, muss es zuvor in die Silos geblasen werden. Die Behälter ruhen auf filigranen Unterkonstruktionen. Gebläse, Leitungen und Lüfter machen den vorbildgetreuen Eindruck dieses Modells perfekt. Die Bauteile des Bausatzes sind teilweise farblich gealtert.

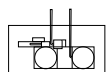

210 x 134 x 153 mm

61114 Getreideförderung „Billinger“ 98,00 €*

Der imposante Lagerturm dient der Trocknung und Förderung von Getreide. Viele betriebswichtige Details, wie etwa Gebläse-Förderung und Lüftungsstutzen auf den Dächern sowie viele verschiedene Rohre machen das Gebäude besonders interessant. Die Bauteile des Bausatzes sind teilweise farblich gealtert.

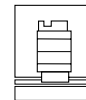

210 x 230 x 230 mm

61111 Förderband und Zubehör 36,00 €*

Für eine authentische Ausgestaltung der Kohlenhandlung bieten sich die vielen Teile des Bausatzes an. Werkzeuge, Sackkarren, Kompressoren, Kohlen-säcke und ein paar Heizölfässer sowie ein Förderband erleichtern die Arbeit.



SAND- UND KIESWERK BLUM

Durch die Kombination der einzelnen Elemente des Sand- und Kieswerks Blum läßt sich ein attraktiver Werksbereich aufbauen

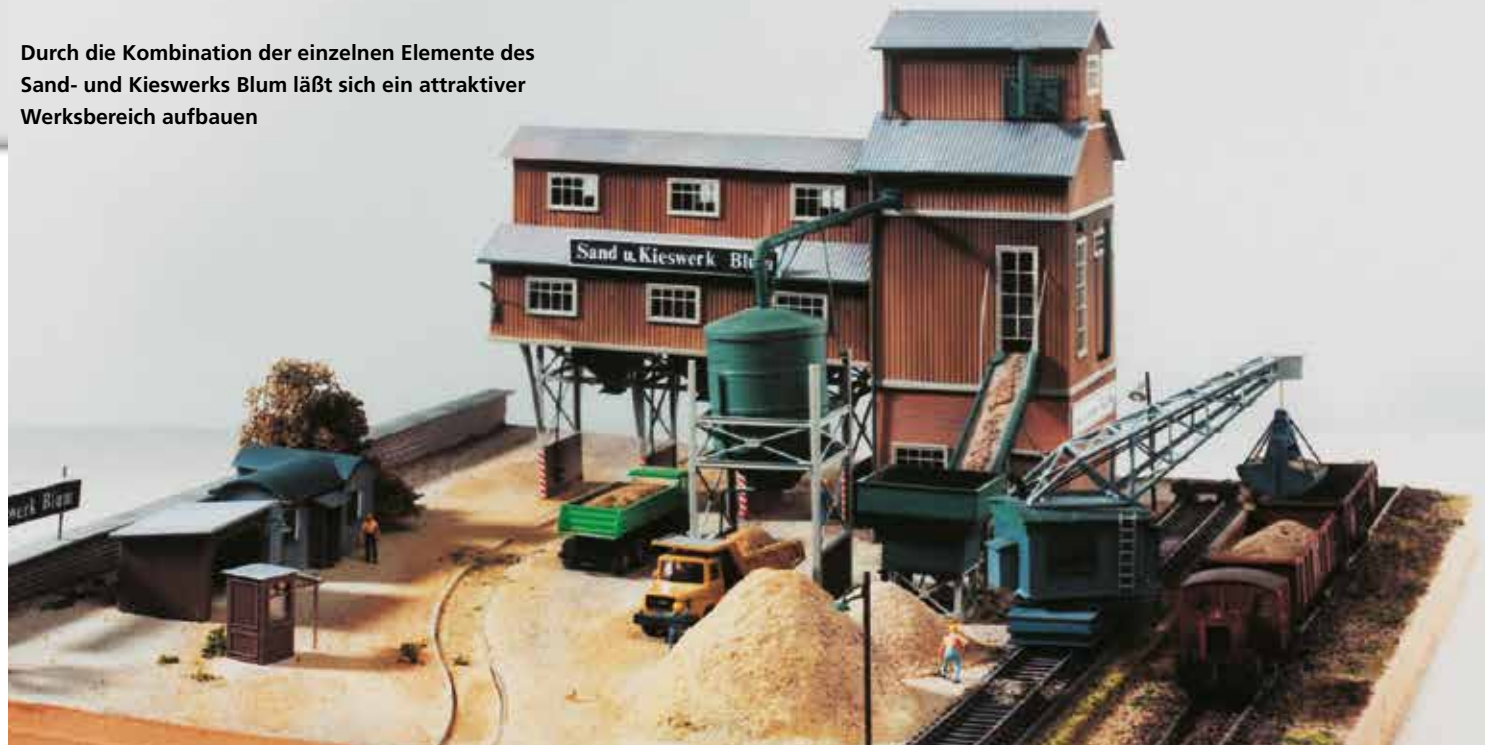

61123 Beladebrücke 85,00 €*
Über die Beladebrücke werden aus dem Sortierturm kommende Sande und Kiese in Schüttgutwagen oder LKWs verladen. Drei getrennte Schütten ermöglichen einen hohen Verladedurchsatz. Die Bauteile des Bausatzes sind teilweise farblich gealtert.

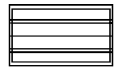

182 x 108 x 168 mm

61124 Sortierturm



120 x 94 x 220 mm

96,00 €*



61125 Sand-Silo & Sandförderung 57,00 €*
Die ankommenden Sande und Kiese werden über ein Förderband in den Sortierturm geschafft. Das Sandsilo befüllt LKWs mit besonders feinem Sand, welcher aus dem Sortierturm in das Silo geblasen wird. Die Bauteile des Bausatzes sind teilweise farblich gealtert.

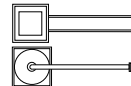

52 x 148 x 148 mm Silo
48 x 155 x 120 mm Förderband

61126 Entladekran

62,00 €*

Der Entladekran läuft auf Schienen (nicht angetrieben). Er ermöglicht das Entladen von ankommenden Güterwagen oder auch Schiffen, sofern das Sand- und Kieswerk Blum an einen beschiffbaren Wasserlauf gebaut wird. Die Bauteile des Bausatzes sind teilweise farblich gealtert.

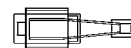

134 x 44 x 100 mm

61127 Verkaufsbüro

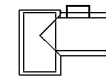

84 x 64 x 38 mm

49,00 €*





61116 Glashütte „E. Strauss“ 105,00 €*

Die Glashütte ist mit ihrem Tonnendach ein eindrucksvolles Gebäude. Im deutlich höher ausgeführten Produktionsgeschoss stehen die Glasschmelzöfen. Dort finden sich auch die Arbeitsplätze der Glasbläser zur Weiterverarbeitung. Das Modell wirkt mit dem vorbildlichen Materialmix aus Ziegelmauern und Naturstein, mit der überdachten, rückwärtigen Laderampe, mit dem Tonnendach (samt Schneefang-Gittern) sowie dem bedarfsge- recht dimensionierten Lüfteraufsatz so imposant wie authentisch. Die Bauteile des Bausatzes sind teilweise farblich gealtert.

61117 Fabrik-Nebengebäude 97,00 €*

Das Nebengebäude passt nach Stil und Geschosshöhe ideal zum Hauptgebäude und bietet eine große Durchfahrt, durch die auch Schienenfahrzeuge fahren können. Mit den den Haupt- und Nebengebäuden beiliegenden Grundplatten ist der Einbau von überfahrbaren Gleisen möglich. Die Bauteile des Bausatzes sind teilweise farblich gealtert.

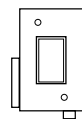

#61116:
225 x 130 x 185 mm

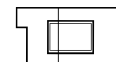

#61117:
225 x 130 x 185 mm

61118 Fabrik-Schornstein 46,00 €*

Die Glashütte benötigt viel Wärme, und so darf ein Heizhaus samt entsprechendem Fabrikschornstein nicht fehlen. Der Schornstein steht auf einem gemauerten Sockel und enthält auch eine Leiter für den Schornsteinfeger. Verstärkungsbänder aus Metall und realistische Betriebsspuren tragen zur Vorbildtreue bei. Die Bauteile des Bausatzes sind teilweise farblich gealtert.

61119 Fabrik-Zubehör 46,00 €*

Nicht nur für die Glashütte geeignet ist dieses Sortiment aus Kompressoren, Containern, Säuretöpfen und Werkzeugen. In diesem Bausatz ist auch der Ladekran enthalten.

61120 Fabrik-Zaun 57,00 €*

Dieser filigran gearbeitete Zaun ist eine ideale Ergänzung zur Glashütte. Der vorbildlich gealterte Zaun ist auf einer niedrigen Mauer montiert. Da er sich variabel ablängen lässt, ist sein Einsatzbereich praktisch unbegrenzt.



#61118:
50 x 50 x 260 mm



#61119:
130 x 95 x 75 mm

MAIN-BETON

Das Gebäudeensemble der Main-Beton setzt sich aus einer Betonmischanlage, Silos, und drei Sandbansen zusammen, die jeweils als einzelne Bausätze erhältlich sind. Am schönsten wirkt das Ganze natürlich als komplette Anlage, die der Perfektionist noch mit einem Werkzaun abschließt. Schienen lassen sich mit den Grundplatten einbauen, um interessante Verladeszene zu gestalten.

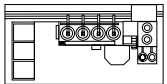

172 x 152 x 130 mm
mit Bodenplatte:
224 x 204 x 135 mm



61133 Werkzaun
Das Betonwerk kann mit dem typischen Fabrikzaun aus Maschendraht umgeben werden.

58,00 €*

61131 Silos
In den Silos werden die verschiedenen Sorten an Fertigbeton gelagert. Sie können von dort mit Mischfahrzeugen abgeholt werden.

76,00 €*

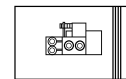

340 x 210 x 190 mm



61130 Betonmischanlage
Die Bauten der Mischanlage bilden das technologische Herzstück dieses spezialisierten Bereichs der Baustoffproduktion.

89,00 €*

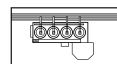

420 x 230 x 130 mm

61132 Sandbansen
Ohne Sandvorrat kein Beton! Mit dem Sandbansen der Firma „Main-Beton“ besitzt der Modellbahner einen vorbildgetreuen Bausatz.

68,00 €*

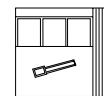

230 x 210 x 55 mm



TANKLAGER



61104 Tanklager „J. Hennig“

65,00 €*

Der Bausatz enthält zwei Vorratsbehälter zum Zwischenlagern der mit Kesselwagen angelieferten Mineralölprodukte. Kesselarmaturen, Abfüllstutzen und Öl-Auffangwanne wirken mit ihren vorbildgetreuen Alterungsspuren so richtig „echt“.



175 x 90 x 70 mm



162 x 90 x 140 mm

61121 „Esso“-Hochtanks 68,00 €*

Hochtanks ergänzen Anlagen wie das „Tanklager J. Hennig“. Sie lassen sich aber auch beim Nachbilden ganzer Raffinerien einsetzen, wo große und kleine Tanks zu finden sind. An dem mit realistischen Alterungsspuren versehenen PIKO-Modell sind viele Details wie z.B. Armaturen und Öl-Auffangwanne wirklichkeitsgetreu nachgebildet.



152 x 66 x 56 mm

61106 Auslieferungsbüro „J. Hennig“ 65,00 €*

Nicht allein die Befüllung der Tankwagen ist wichtig, sondern der „Papierkram“ muss auch erledigt werden. Dafür steht gleich neben der Tankanlage das Auslieferungsbüro, bei dem auch kleinere Mengen von Mineralölen in Fässern abgegeben werden.



61105 Abfüllstation „J. Hennig“

71,00 €*

Um eine schnelle Befüllung von Tankwagen zu erreichen, benötigt man bei der Bahn eine Abfüllstation. Die Bauteile des Bausatzes sind teilweise farblich gealtert.

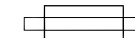

225 x 25 x 75 mm





55743 Tannen 24,99 €*
(10 Stck.)
Höhe max. ca. 116 mm



55744 Büsche 18,99 €*
(6 Stck.)
Höhe ca. 27 mm



55737 Automodelle PKW 56,99 €*
(4 Stck.)
Metallmodelle in feinsten Detaillierung und Lackierung.
Nummern- und Typenschilder exakt bedruckt.



55725 Bahnschranke, 17,99 €*
10-tlg.
ca. 14 x 15 cm

55757 Beleuchtungssockel 9,49 €*
für Glühlampe
#55758, E 5,5, (4 Stck.)



55758 Ersatzglühlampen 15,99 €*
16 V (10 Stck.), E 5,5



55711 Streumaterial, 20,99 €*
4-fach sortiert



55713 Gleisschotter fein, grau 6,49 €*
Inhalt: ca. 200 g



55710 Grasmatte 22,49 €*
ca. 60 x 120 cm

55770 2 Verteilerplatten, 11,99 €*
24-polig

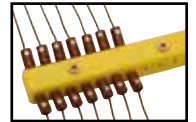

55771 Miniaturstecker 22,99 €*
(32 Stck.)
+ Buchsen (8 Stck.)



55731 Reisende, 18,99 €*
6-tlg.



55730 Bahnpersonal, 18,99 €*
6-tlg.

55775 Schaltlitze 15,99 €*
(4 Ringe zu je 10 m)



55701 PIKO Fix, Profi-Kunststoffkleber, 30 g 13,99 €*
30 g

55750 Holzmastleuchte, einf. 25,99 €*
55751 Telegraphenset, 3-tlg. 31,99 €*
Ersatzglühlampe: #56095
Höhe ca. 90 mm























55752 Gittermastlampe, einf. 24,99 €*
55753 Gittermastlampe, zweifl. 25,99 €*
Ersatzglühlampe: #56096
Höhe ca. 140 mm

55755 Straßenlampe, zweifl. 20,99 €*
Ersatzglühlampe: #56097
Höhe ca. 120 mm

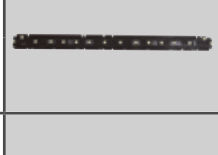

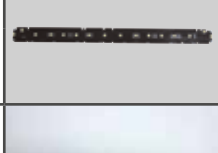
ART.-NR.	BEZEICHNUNG		ART.-NR.	BEZEICHNUNG		ART.-NR.	BEZEICHNUNG	
56050	Gleichstromradsatz (2 Stck.), 1 x Isolierbuchse 11,3 mm		56065	Radsatz (2 Stck.) für TriXExpress 1 x Isolierbuchse 9 mm		56181	Radsatz BR 67400, Gleichstrom mit Haftreifen (2 Stck.)	
7,74 €*			11,49 €*			10,99 €*		
56051	Gleichstromradsatz (2 Stck.), 2 x Isolierbuchse 11,3 mm		56066	Wechselstromradsatz (2 Stck.) 10,3 mm für ICE3 Sitzwagen		56182	Umbauradsätze für E-Lok Vectron DC (4 Stck.)	
7,49 €*			7,49 €*			20,49 €*		
56052 56053	Gleichstromradsatz (2 Stck.), 1 x Isolierbuchse 10,3 mm		56171	Radsatz Taurus, bedruckt (2 Stck.) Wechselstrom, ohne Haftreifen		56183	Umbauradsätze für E-Lok Vectron AC (4 Stck.)	
7,49 €*	Gleichstromradsatz (2 Stck.), 2 x Isolierbuchse 10,3 mm		10,74 €*			20,49 €*		
56054	Gleichstrom- Speichenradsatz (2 Stck.), 11,3 mm		56174	Radsatz BR 185, bedruckt (2 Stck.) Wechselstrom, ohne Haftreifen		56184	Umbauradsätze für Diesellok Vectron DC (4 Stck.)	
13,49 €*			10,74 €*			20,74 €*	<small>Symbolfoto</small>	
56060	Wechselstromradsatz (2 Stck.), 11,3 mm		56175	Radsatz BR 185, bedruckt (2 Stck.) Wechselstrom, mit Haftreifen		56185	Umbauradsätze für Diesellok Vectron AC (4 Stck.)	
7,49 €*			10,99 €*			20,74 €*	<small>Symbolfoto</small>	
56061	Wechselstromradsatz (2 Stck.), 10,3 mm		56178	Radsatz BR 185, Gleichstrom mit Haftreifen (2 Stck.)				
7,49 €*			10,99 €*					
56062	Wechselstrom- Speichenradsatz (2 Stck.), 11,3 mm		56179	Radsatz BR 185, Gleichstrom mit Haftreifen (2 Stck.)				
13,49 €*			10,99 €*					
56063	Wechselstromradsatz Personenwagen EW I (2 Stck.), 10,45 mm		56180	Radsatz Herkules, Gleichstrom mit Haftreifen (2 Stck.) bedruckt				
7,24 €*			10,99 €*					

BELEUCHTUNGSBAUSÄTZE

ART.-NR.	BEZEICHNUNG		ART.-NR.	BEZEICHNUNG		ART.-NR.	BEZEICHNUNG	
56100	Beleuchtungsbausatz Mod.-Wagen		56134	Beleuchtungsbausatz Bahnpostwagen 4-p/21		56142	LED-Beleuchtungsbausatz Doppelstock-Gepäckwagen	
38,99 €*	für alle Modernisierungswagen		37,99 €*			33,99 €*		
56101	Beleuchtungsbausatz Reko-Wagen		56135	Beleuchtungsbausatz Schürzeneilzugwagen & Packwagen		56143	LED-Beleuchtungsbausatz Mittelwagen GTW Stadler 2/80	
38,99 €*	für alle Reko-Wagen		37,99 €*			32,99 €*		
56102	Beleuchtungsbausatz Doppelstock-Sitzwagen		56136	Beleuchtungsbausatz Sachsenwagen		56144	LED-Beleuchtungsbausatz UIC-X Personenwagen	
38,99 €*	für alle Doppelstock-Sitzwagen		37,99 €*			39,99 €*		
56104	Beleuchtungsbausatz Doppelstock-Gliederzug		56137	Stirnbeleuchtung Doppelstock-Steuerwagen		56145	LED-Beleuchtungsbausatz Steuerwagen ET 440	
35,99 €*	für den Einbau in die Gliederzüge werden entsprechend viele Bel.-Bausätze benötigt		39,99 €*			19,99 €*		
56130	Beleuchtungsbausatz Durchgangswagen Sitzwagen		56138	Stirnbeleuchtung Doppelstock-Steuerwagen		56146	LED-Beleuchtungsbausatz Mittelwagen ET 440	
37,99 €*			39,99 €*			19,99 €*		
56131	Beleuchtungsbausatz Durchgangswagen Steuerwagen		56139	LED-Beleuchtungsbausatz Triebzug GTW Stadler		56147	LED-Beleuchtungsbausatz Steuerwagen ET 440 lang	
35,99 €*			28,99 €*			22,99 €*		
56132	Beleuchtungsbausatz Bahnpostwagen p/13		56140	LED-Beleuchtungsbausatz Gliederzug DBGe12		56148	LED-Beleuchtungsbausatz Personenwagen 120A PKP	
37,99 €*			39,99 €*			25,99 €*		
56133	Beleuchtungsbausatz Bahnpostwagen 4-a/15		56141	LED-Beleuchtungsbausatz Doppelstock-Bufferwagen		56270	LED-Beleuchtungsbausatz Y-Sitzwg. für 1. Klasse; 1./2. Kasse. & 2. Klasse	
37,99 €*			39,99 €*			18,99 €*		Symbolfoto

ART.-NR.	BEZEICHNUNG	ART.-NR.	BEZEICHNUNG	ART.-NR.	BEZEICHNUNG
56271	LED-Beleuchtungsbausatz Y-Liegewagen	56283	LED-Beleuchtungsbausatz IC Speisewagen	56294	LED-Beleuchtungsbausatz Schnellzugwagen Eurofima 1. Klasse
18,99 €* <small>Symbolfoto</small>		18,99 €* 		24,99 €* <small>Symbolfoto</small>	
56272	LED-Beleuchtungsbausatz Y-Liegewagen WLAB SZD	56284	LED-Beleuchtungsbausatz Personenwagen 111A / 112A PKP	56295	LED-Beleuchtungsbausatz Schnellzugwagen Eurofima 2. Klasse
18,99 €* <small>Symbolfoto</small>		24,99 €* 		24,99 €* <small>Symbolfoto</small>	
56273	LED-Beleuchtungsbausatz Speisewagen WRM61	56286	LED-Beleuchtungsbausatz EW I Personenwagen	56296	LED-Beleuchtungsbausatz Schnellzugwagen Eurofima Schlusslicht
18,99 €* 		24,99 €* 		18,99 €* 	
56274	LED-Beleuchtungsbausatz Y-Sitzwagen WLAB SZD Schlussbeleuchtung	56288	LED-Beleuchtungsbausatz ICE 4 Endwagen	56297	LED-Beleuchtungsbausatz 3yg-Wagen (Umbauwagen)
18,99 €* 		24,99 €* <small>Symbolfoto</small>		24,99 €* <small>Symbolfoto</small>	
56275	LED-Beleuchtungsbausatz Y-Liegewagen WLAB SZD Schlussbeleuchtung	56289	LED-Beleuchtungsbausatz ICE 4 Speisewagen	56299	LED-Beleuchtungsbausatz 3yg-Wagen (Umbauwagen) Schlusslicht
18,99 €* 		24,99 €* <small>Symbolfoto</small>		18,99 €* 	
56276	LED-Beleuchtungsbausatz für Y-Speisewagen Schlussbeleuchtung	56291	LED-Beleuchtungsbausatz x-Personenwagen	56302	LED-Beleuchtungsbausatz ICR Personenwagen V1, V5, V10, V14
18,99 €* <small>Symbolfoto</small>		24,99 €* 		24,99 €* <small>Symbolfoto</small>	
56280	LED-Beleuchtungsbausatz Mittleinstiegswagen	56292	LED-Beleuchtungsbausatz x-Steuerwagen	56303	LED-Beleuchtungsbausatz ICR Personenwagen V2, V3, V11, V12, V13
18,99 €* 		24,99 €* 		24,99 €* <small>Symbolfoto</small>	
56281	LED-Beleuchtungsbausatz IC Abteilwagen	56293	LED-Beleuchtungsbausatz Wittenberger Steuerwagen	56304	LED-Beleuchtungsbausatz ICR Personenwagen V4, V7
18,99 €* 		24,99 €* 		24,99 €* <small>Symbolfoto</small>	
56282	LED-Beleuchtungsbausatz IC Großraumwagen				

ART.-NR.	BEZEICHNUNG	
56305	LED-Beleuchtungsbausatz ICR Personenwagen & Steuerwagen	
18,99 €* Schlusslicht		Symbolfoto
56306	LED-Beleuchtungsbausatz ICR Steuerwagen	
24,99 €* Schlusslicht		Symbolfoto
56307	LED-Beleuchtungsbausatz IC modern	
23,99 €* Großraumwagen		Symbolfoto
56308	LED-Beleuchtungsbausatz IC modern	
24,99 €* Abteilwagen		Symbolfoto
56309	LED-Beleuchtungsbausatz IC modern	
24,99 €* Speisewagen		Symbolfoto
56310	LED-Beleuchtungsbausatz IC modern	
18,99 €* Schlusslicht		Symbolfoto
56311	LED-Beleuchtungsbausatz IC modern	
24,99 €* Steuerwagen		Symbolfoto

ART.-NR.	BEZEICHNUNG	
56160	Dampfgenerator 10-16 V AC / DC - Analogbetrieb	
34,99 €* Schlusslicht		
56161	Dampfgenerator 10-16 V AC / DC - Digitalbetrieb	
34,99 €* Schlusslicht		
56162	Dampfdestillat 50 ml & Einfüllgerät	
13,99 €* Schlusslicht		
56163	Dampfgenerator 10-16 V AC/DC für die Dampflok BR 78	
37,49 €* Schlusslicht		

Schnell finden, statt lange suchen!

Sie sind auf der Suche nach einem Ersatzteil für Ihr PIKO Modell?

In unserem Online-Shop finden Sie schnell und unkompliziert das passende Ersatzteil - ohne lange Suche.

Besuchen Sie uns unter www.piko-shop.de/de/artikel/ersatzteil oder scannen Sie ganz einfach den nebenstehenden QR-Code. Geben Sie anschließend die Artikelnummer Ihres PIKO Modells in die Suchleiste ein und schon gelangen Sie zu allen zugehörigen Ersatzteilen im PIKO Sortiment.

Zusätzlich werden Ihnen auch Bedienungsanleitungen, Ersatzteillisten sowie weitere Dokumente zum kostenlosen Download angezeigt.

Alternativ können Sie sich natürlich auch gerne an unsere Servicehotline wenden. Diese erreichen Sie per E-Mail unter hotline@piko.de oder telefonisch unter **03675 / 8972 – 55** (Dienstag und Donnerstag zwischen 16:00 und 18:00 Uhr)

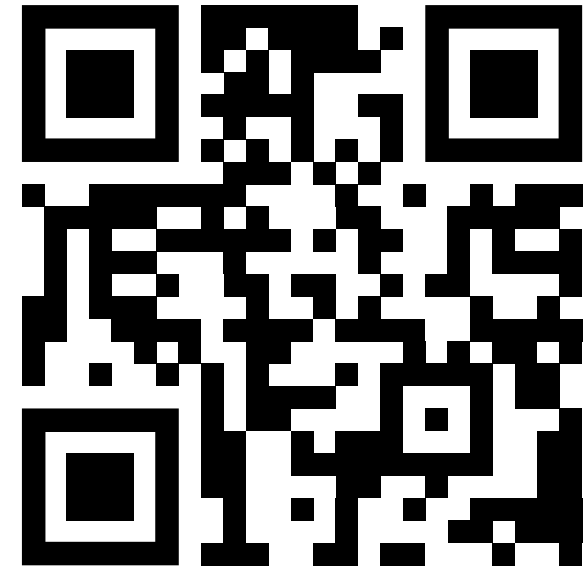

<https://www.piko-shop.de/de/artikel/ersatzteil.html>

Ersatzteile / Bedienungsanleitungen

Folgende Möglichkeiten der Ersatzteilsuche stehen Ihnen zur Verfügung:

- 1) Tragen Sie in das **unten stehende** Feld die **5-stellige Artikelnummer** (z. B. **57410**) des PIKO Produkts ein, um sich eine Ersatzteilliste mit allen derzeit verfügbaren Ersatzteilen für diesen Artikel anzeigen zu lassen.
- 2) Geben Sie die komplette **Ersatzteilnummer** (z. B. **ET50000-01**) in das **obige** Suchfeld ein, wenn Sie diese bereits kennen.
- 3) Stöbern Sie in der jeweiligen Spürgröße [Ersatzteile Spur G](#) | [Ersatzteile Spur H0](#) | [Ersatzteile Spur TT](#) | [Ersatzteile Spur N](#).
- 4) Wenn Sie die gewünschten Ersatzteile nicht finden können, wenden Sie sich bitte direkt an unseren Kundendienst z. B. per Mail (webshop@piko.de) oder über das [Kontakt-Formular](#) des Webshops.

Tragen Sie in das **nachfolgende** Feld die **5-stellige Artikelnummer** (z. B. **57410**) des gewünschten PIKO Produkts ein, um sich eine Ersatzteilliste mit allen verfügbaren Ersatzteilen für diesen Artikel anzeigen zu lassen. Sie finden hier auch Infos zu Artikeln, die sich nicht (mehr) im aktuellen Sortiment befinden.

Ersatzteile für diesen Artikel suchen: *

Suchen



- 1 99942W Schirmmütze weiß 10,00 €*
99942B Schirmmütze beige 10,00 €*
- 2 99932 Wanduhr 15,00 €*
- 3 99948 Tischkalender 2025/2026 10,00 €*
- 4 99969 PIKO Emaille-Schild, 35x16,3 cm 10,00 €*
- 5 99950 Das PIKO Buch 30,00 €*
99875 Das PIKO Buch II 39,00 €*
- 6 99976 Polo-Shirt rot - unisex 39,99 €*
99977 Polo-Shirt weiß - unisex 39,99 €*
- 7 99941 Tasse mit Lok 9,00 €*
- 8 99965 PIKO Schlüsselband 3,00 €*
- 9 99936 Kugelschreiber 1,00 €*
- 10 99930 Armbanduhr 12,00 €*
- 11 99973 DVD PIKO Modellbahnen 10,99 €*
(MDR Doku, 30 min)

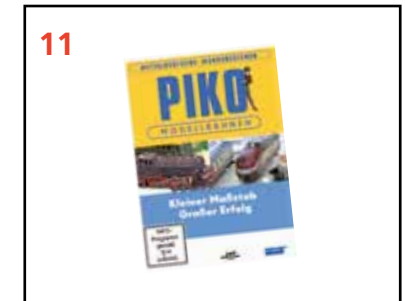

Ihre Meinung zählt

Haben Sie Anregungen? Kritik? Vermissen Sie etwas in unserem Sortiment? Dann zögern Sie nicht und lassen Sie es uns wissen. Nichts liegt uns mehr am Herzen als die Zufriedenheit unserer Kunden. Bitte schreiben Sie an:
 PIKO Spielwaren GmbH, Lutherstraße 30,
 96515 Sonneberg
 oder per E-Mail an: hotline@piko.de.
 Eine Antwort ist Ihnen sicher!

Betriebsbesichtigung bei PIKO

Wenn Sie Lust auf eine Ausflugsfahrt haben, kommen Sie doch einfach mal bei uns vorbei. Wir veranstalten monatlich eine Betriebsbesichtigung. Wir laden Sie hierzu gerne ein. Die Termine finden Sie online oder können diese auch unter 03675 / 89 72 42 erfragen.

Service

Ach übrigens, für spezielle Fragen rund um die PIKO Modellbahn haben wir für Sie unter der Rufnummer 03675 / 89 72 55 eine „Hot Line“ eingerichtet. Unsere Servicemitarbeiter sind dann immer dienstags und donnerstags von 16⁰⁰ bis 18⁰⁰ für Sie da.

www.piko.de

Immer aktuell: ausführliche Infos rund um PIKO Produkte, Sondermodelle und allgemeine Fragen.



- 1** 99931 PIKO Fahne 80x200 cm 40,00 €*
 - 2** 99971 Beachflag PIKO 120,00 €*
 - 3** 99972 Beachflag PIKO myTrain 120,00 €*
 - 4** 99933 Thekenleuchte 20x101 cm 140,00 €*
 - 5** 99934 Außenleuchte 30x80 cm 230,00 €*
 - 6** 99952 Plastik-Taschen, 38x50 cm 40,00 €*
 - 99956 Plastik-Taschen, groß, 69x50 cm**
 - 7** 99900 Vitrinen- & Produktaufsteller 2,00 €*
 - (6 Stck.), B = 38,7 mm
 - 8** 99906 PIKO Logo-Aufkleber 12 cm
 - 99907 PIKO Logo-Aufkleber 40 cm
 - 99909 PIKO Logo-Aufkleber 68 cm

Übersicht ausgewählter privater Bahngesellschaften und deren Abkürzung

ACTS	Afzet-Container-Transport-Service NL
ADRIA	slowenisches Gütertransportunternehmen
Agilis	Verkehrsgesellschaft Regensburg
ALEX	Zuggattung der Vogtlandbahn
Alpha Trains	Leasinggesellschaft für Schienenfahrzeuge
ARRIVA	europäisches Eisenbahnunternehmen
BEHALA	Berliner Hafen- und Lagerhausgesellschaft mbH
BLS	Bern Lötschberg Simplon Bahn
Captrain	privates Eisenbahnunternehmen Berlin
Cargolink	norwegisches Transportunternehmen
Cargoserv	österreichisches Gütertransportunternehmen
CFL Cargo	luxemburgisches, internationales Unternehmen
CTHS	Container Terminal Halle Saale GmbH
Crossrail	Schweizer Eisenbahnverkehrsunternehmen
EH	Eisenbahn und Häfen GmbH
ERS Railways	privates Eisenbahnunternehmen
evb	Eisenbahn- und Verkehrsbetriebe Elbe-Weser
FRET	Güterzugsparte der SNCF
FYRA	Marke der NS und KLM
GATX	Güterwagen- Vermietgesellschaft
GKB	Graz Köflacher Bahn
green cargo	schwedisches Eisenbahnunternehmen
Group Train	Personenzugsparte der SNCB
HECTORRAIL	schwedisches Eisenbahnunternehmen

HGK	Hafen- und Güterverkehr Köln AG
HLG	Holz-Logistik & Güterbahn
HUSA	Husa Transportation Deutschland Duisburg
HVLE	Havelländische Eisenbahn AG
IGE	Interessengemeinschaft Eisenbahn
INFRALEUNA	Eisenbahntransportsparte der INFRALEUNA
IntEgro	Eisenbahnverkehrsunternehmen Reichenbach
InterConnex	Ostseeland Verkehrs GmbH
ITL	Import Transport Logistik
KSW	Kreisbahn Siegen-Wittgenstein
LanXess	Kölner Chemie Konzern
LDS	Eutiner Eisenbahnunternehmen
LOCON	Eisenbahnverkehrsunt. Berlin/Brandenburg
Lokomotion	privates Eisenbahnunternehmen München
LTE	Logistik- und Transport GmbH
MEG	Mitteldeutsche Eisenbahn GmbH
Metrans	tschechisches Eisenbahnunternehmen
Metronom	Norddeutsche Eisenbahngesellschaft Uelzen
MGW	Service Instandhaltung v. Schienenfahrzeugen
MKB	Mindener Kreisbahn
MRCE	Mitsui Rail Capital Europe B.V.
MWB	Mittelweserbahn
NIAG	Niederrheinische Verkehrsbetriebe AG
NAH SH	Nahverkehrsverbund Schleswig-Holstein

NOB	Nord-Ostsee-Bahn GmbH
NWB	NordWestBahn
ODEG	Ostdeutsche Eisenbahn GmbH
OHE	Osthannoversche Eisenbahn AG
On Rail	private Wagon-Vermietgesellschaft Mettmann
ORV	private Wagon-Vermietgesellschaft Moers
P Logistic	belgisches Eisenbahnunternehmen
PCT Altmann	Deutsches Eisenbahntransportunternehmen
PEG	Prignitzer Eisenbahn GmbH
Press	Pressnitztalbahn Jöhstadt
RAG	Ruhrkohle AG
RAILPOOL	Lokomotiv-Leasing Unternehmen München
regental cargo	Güterverkehrssparte der Regentalbahn
RTS	Rail Transport Service
Rurtalbahn	Dürener Eisenbahnverkehrsunternehmen
Schweerbau	Tief- und Gleisbauunternehmen
STLB	Steiermärkische Landesbahnen
Strukton	privates niederländisches Eisenbahnunternehmen
Uwe Adam	Eisenacher Eisenbahnverkehrsunternehmen
Veolia	Nahverkehrsanbieter
VPS	Verkehrsbetriebe Peine-Salzgitter
WASCOSA	Schweizer Vermieter von Eisenbahnwagen
WLB	Wiener Lokalbahnen AG
WLE	Westfälische Landes-Eisenbahn

Eisenbahnverwaltungen:

ČSD / ČD	Tschechische Staatsbahnen
CFL	Luxemburgische Staatsbahn
CFR	Rumänische Staatsbahn
DB	Deutsche Bundesbahn
DB AG	Deutsche Bahn AG
DR	Deutsche Reichsbahn
DRG	Deutsche Reichsbahn-Gesellschaft
DSB	Dänische Staatsbahn
FS	Italienische Staatsbahnen
K.Sächs.Sts.E.B	Königlich Sächsische Staatseisenbahn
Sächs.Sts.E.B.	Sächsische Staatseisenbahn
MAV	Ungarische Staatsbahn

NS	Niederländische Eisenbahnen
NSB	Norwegische Staatsbahnen
ÖBB	Österreichische Bundesbahnen
PKP	Polnische Staatsbahnen**
RENFE	Spanische Staatsbahn
RZD	Russische Staatsbahn
SBB	Schweizerische Bundesbahn
SJ	Schwedische Staatsbahnen
SNCF	Nationale Gesellschaft der franz. Eisenbahnen**
SNCB / B	Belgische Staatsbahnen
SŽ	Slowenische Staatsbahn
ŽSR	Slowakische Staatsbahnen

RailComPlus® ist ein eingetragenes Warenzeichen der Firma Lenz Elektronik GmbH, 35398 Gießen.
 Märklin® ist ein eingetragene Warenzeichen der Firma Gebr. Märklin & Cie. GmbH, Göppingen
 Motorola® ist ein eingetragenes Warenzeichen der Motorola Inc., Tempe-Phoenix/Arizona (USA)
 fits mfx® und mfx® sind eingetragene Warenzeichen der Gebr. Märklin & Cie. GmbH, Göppingen

** SNCF®, PKP® und PKPIC® sind eingetragene Warenzeichen und urheberrechtlich geschützt.



Art.-Nr.	Seite	Art.-Nr.	Seite	Art.-Nr.	Seite	Art.-Nr.	Seite	Art.-Nr.	Seite	Art.-Nr.	Seite	Art.-Nr.	Seite	Art.-Nr.	Seite	Art.-Nr.	Seite	Art.-Nr.	Seite
21000	57	21626	92	21664	112	21703	76	24502	368	24537	364	24622	268	27716	368	28325	233	50639	51
21002	57	21628	192	21665	112	21707	94	24503	369	24538	378	24623	280	27717	330	28350	189	50650	52
21003	57	21630	92	21669	91	21708	94	24504	370	24539	363	24624	264	27718	326	46505	410	50651	52
21040	59	21631	92	21670	91	21709	94	24505	375	24540	378	24625	262	27719	332	50049	339	50654	53
21042	59	21632	92	21671	91	21713	97	24506	375	24542	374	24626	262	27720	333	50069	339	50656	53
21043	59	21633	103	21672	101	21714	97	24508	379	24543	359	24628	287	27721	323	50120	338	50657	53
21601	98	21634	103	21673	101	21715	97	24509	380	24544	367	24629	284	27723	328	50135	338	50658	53
21602	98	21635	103	21674	101	21716	66	24510	359	24545	360	24632	280	27725	328	50500	303	50660	53
21603	103	21636	98	21678	91	21717	66	24511	381	24546	374	24633	270	27727	322	50501	303	50661	53
21604	103	21637	98	21679	91	21718	66	24512	368	24547	362	27500	296	27728	322	50600	49	50662	53
21605	103	21638	98	21680	91	21725	106	24513	361	24600	263	27501	296	27730	329	50601	49	50663	53
21606	103	21639	98	21681	100	21726	106	24514	374	24601	273	27502	296	27731	329	50602	49	50664	52
21607	99	21640	98	21682	100	21727	106	24515	379	24602	273	27503	205	27735	324	50603	49	50665	52
21608	99	21641	98	21683	100	21731	94	24516	359	24603	289	27504	205	27736	328	50605	49	50666	52
21609	99	21642	90	21684	186	21732	94	24517	370	24604	287	27505	205	28004	208	50607	49	50667	52
21610	99	21643	90	21685	186	21733	94	24518	379	24605	263	27506	205	28005	208	50608	49	50668	52
21611	99	21644	90	21686	186	21740	131	24519	370	24606	282	27507	205	28006	208	50609	49	50669	52
21612	99	21646	99	21687	97	21741	131	24520	374	24608	264	27508	205	28007	208	50611	50	50670	53
21613	100	21648	92	21688	97	21742	131	24521	360	24609	268	27700	332	28024	208	50612	50	50671	53
21614	100	21649	92	21689	97	21752	192	24522	365	24610	278	27702	331	28025	208	50613	50	50681	47
21615	114	21650	103	21692	97	21753	192	24523	379	24611	280	27703	331	28301	367	50614	50	50683	47
21616	114	21651	103	21693	97	21754	192	24524	376	24612	285	27705	323	28304	252	50615	50	50684	47
21617	92	21654	101	21694	97	21755	97	24526	380	24613	287	27707	323	28305	187	50616	50	50685	47
21618	92	21655	101	21695	73	21756	97	24527	363	24614	264	27708	325	28306	187	50617	50	50686	47
21619	90	21656	101	21696	73	21757	97	24528	361	24615	263	27709	332	28309	284	50618	50	50687	47
21620	90	21657	95	21697	73	23600	233	24529	365	24616	272	27710	326	28311	261	50619	50	50688	47
21621	90	21658	95	21698	82	23601	233	24530	376	24617	281	27711	330	28312	260	50634	51	50690	46
21622	90	21659	95	21699	82	23602	234	24531	368	24618	268	27712	330	28317	252	50635	51	50691	46
21623	90	21660	92	21700	82	23603	233	24532	368	24619	262	27713	330	28322	240	50636	51	50692	46
21624	92	21661	92	21701	76	24500	363	24534	381	24620	272	27714	330	28323	216	50637	51	50693	46
21625	92	21662	92	21702	76	24501	362	24535	365	24621	280	27715	329	28324	231	50638	51	50694	46

Legende: rote Schrift = Neuheit für 2025 grüne Schrift = Auslauf in 2025 blaue Schrift = werkseitig ausverkauft

Art.-Nr.	Seite	Art.-Nr.	Seite	Art.-Nr.	Seite	Art.-Nr.	Seite	Art.-Nr.	Seite	Art.-Nr.	Seite	Art.-Nr.	Seite	Art.-Nr.	Seite	Art.-Nr.	Seite	Art.-Nr.	Seite
50695	46	51121	88	51190	81	51378	113	51419	75	51462	194	51533	78	51607	123	51690	62	51829	87
50696	46	51124	88	51191	81	51379	113	51420	75	51463	194	51534	78	51608	123	51691	62	51830	87
50697	46	51125	88	51192	81	51380	132	51421	75	51470	104	51535	78	51609	123	51692	62	51854	67
50700	48	51126	88	51208	340	51381	132	51422	75	51471	104	51536	78	51610	124	51693	62	51855	67
50702	48	51142	107	51298	340	51382	132	51430	135	51473	104	51537	78	51611	124	51694	62	51856	67
50704	48	51144	107	51307	86	51383	132	51431	135	51474	104	51538	78	51612	123	51714	82	51869	72
50705	48	51145	107	51316	86	51384	131	51432	135	51476	104	51539	78	51613	123	51717	82	51876	71
50706	48	51146	107	51325	74	51385	131	51433	135	51477	105	51540	96	51614	124	51721	69	51877	71
50730	44	51147	107	51327	74	51387	132	51437	134	51478	105	51541	96	51615	124	51722	69	51878	71
50732	44	51148	107	51331	74	51388	132	51438	134	51479	105	51544	96	51620	109	51723	69	51892	108
50733	44	51160	138	51332	74	51389	132	51439	134	51480	105	51545	96	51621	109	51724	69	51893	108
50737	45	51162	138	51333	74	51392	131	51440	134	51481	105	51547	96	51628	110	51725	69	51894	108
50738	45	51163	138	51337	74	51393	131	51441	134	51482	105	51548	96	51629	110	51726	69	51895	108
50739	45	51164	139	51338	74	51394	131	51442	134	51483	105	51549	96	51631	110	51727	82	51896	108
51008	340	51165	139	51339	74	51395	131	51443	134	51484	105	51582	84	51632	110	51728	82	51897	108
51058	341	51166	139	51350	89	51396	131	51444	134	51485	105	51583	84	51633	110	51729	82	51906	73
51062	341	51167	139	51351	89	51397	131	51445	134	51486	105	51585	95	51634	110	51744	64	51907	73
51098	340	51168	139	51352	89	51398	131	51446	135	51491	70	51588	95	51635	110	51745	64	51908	73
51101	60	51169	139	51353	89	51400	191	51447	135	51492	70	51594	95	51636	110	51746	64	51909	77
51104	60	51170	139	51354	89	51401	191	51448	135	51493	70	51595	95	51637	110	51775	106	51912	86
51105	60	51171	139	51355	89	51402	191	51450	194	51494	70	51596	95	51638	110	51776	106	51915	112
51106	60	51172	139	51356	89	51403	191	51452	194	51495	70	51597	95	51650	85	51777	106	51916	112
51107	61	51173	138	51357	89	51404	191	51453	194	51496	70	51598	95	51651	85	51786	119	51917	112
51108	61	51174	138	51364	113	51406	191	51454	194	51497	70	51599	95	51652	85	51787	119	51918	130
51109	61	51175	138	51365	113	51410	75	51455	194	51498	70	51600	123	51654	85	51788	119	51919	130
51110	61	51180	80	51367	113	51411	75	51456	194	51499	70	51601	123	51655	85	51813	66	51920	63
51112	61	51182	80	51368	112	51414	75	51457	194	51528	78	51602	123	51656	85	51814	66	51921	63
51113	61	51183	80	51369	112	51415	75	51458	194	51529	78	51603	124	51657	85	51815	65	51923	64
51114	61	51184	80	51370	112	51416	75	51459	194	51530	78	51604	124	51658	85	51816	65	51924	64
51115	61	51185	80	51371	112	51417	75	51460	194	51531	78	51605	124	51659	85	51817	65	51925	64
51120	88	51186	80	51377	113	51418	75	51461	194	51532	78	51606	123	51689	62	51828	87	51926	68

Legende: rote Schrift = Neuheit für 2025 grüne Schrift = Auslauf in 2025 blaue Schrift = werkseitig ausverkauft

Art.-Nr.	Seite	Art.-Nr.	Seite	Art.-Nr.	Seite	Art.-Nr.	Seite	Art.-Nr.	Seite	Art.-Nr.	Seite	Art.-Nr.	Seite	Art.-Nr.	Seite	Art.-Nr.	Seite	Art.-Nr.	Seite
51927	68	51959	67	51993	132	52320	158	52412	160	52474	175	52545	142	52737	202	52851	172	52924	152
51928	68	51960	67	51995	132	52324	158	52415	161	52475	175	52550	142	52738	202	52852	172	52925	152
51929	72	51961	67	51996	132	52325	158	52420	145	52476	175	52552	142	52739	202	52853	172	52926	157
51930	72	51962	68	51997	132	52326	158	52421	145	52480	185	52553	142	52747	148	52854	172	52927	157
51931	72	51963	68	52050	345	52327	158	52422	145	52482	185	52554	142	52749	148	52855	172	52928	146
51932	71	51964	68	52057	345	52328	158	52425	147	52483	185	52567	160	52760	155	52856	171	52929	146
51933	71	51965	65	52070	344	52329	158	52426	147	52486	185	52568	160	52761	155	52857	171	52930	152
51934	71	51966	65	52071	344	52330	158	52427	147	52487	185	52569	160	52765	157	52858	171	52931	152
51936	73	51967	65	52072	344	52331	158	52428	147	52488	185	52570	149	52769	157	52859	171	52932	176
51937	73	51968	66	52073	344	52332	158	52429	147	52489	185	52581	149	52793	200	52867	181	52933	176
51938	76	51969	66	52089	343	52333	158	52431	145	52491	185	52582	149	52794	200	52869	181	52934	176
51939	76	51970	66	52091	343	52334	158	52433	145	52492	185	52583	149	52795	200	52870	181	52935	174
51940	76	51971	77	52105	146	52335	158	52434	147	52494	184	52600	163	52796	200	52872	182	52936	174
51941	82	51972	77	52106	146	52360	141	52435	147	52495	184	52601	163	52797	200	52873	182	52937	174
51942	82	51973	77	52115	138	52362	141	52436	147	52496	184	52607	163	52798	200	52874	182	52938	174
51943	82	51974	84	52116	138	52363	141	52437	146	52497	184	52630	143	52814	153	52875	182	52939	174
51944	89	51975	84	52117	138	52364	141	52438	146	52498	184	52631	143	52818	153	52880	203	52940	174
51945	89	51976	84	52270	344	52365	141	52440	170	52501	184	52635	143	52819	153	52881	203	52941	161
51946	89	51977	89	52271	344	52366	141	52447	170	52502	184	52637	143	52820	166	52890	203	52942	161
51947	95	51978	89	52272	344	52367	140	52448	170	52503	184	52668	168	52827	167	52905	152	52943	161
51948	95	51979	89	52289	343	52368	140	52449	170	52504	184	52669	168	52832	167	52907	153	52950	150
51949	95	51980	94	52291	343	52369	140	52450	170	52505	184	52670	168	52834	167	52908	153	52952	150
51950	131	51981	94	52292	343	52370	140	52451	170	52506	184	52671	168	52836	166	52909	153	52953	152
51951	131	51982	94	52297	343	52371	140	52452	170	52507	184	52672	168	52837	166	52913	156	52954	152
51952	131	51983	94	52298	343	52372	140	52466	174	52508	184	52673	168	52838	166	52915	156	52955	172
51953	113	51984	94	52302	178	52404	161	52468	174	52509	184	52692	176	52844	171	52916	156	52956	172
51954	113	51985	94	52303	178	52405	161	52469	174	52510	164	52693	176	52846	171	52917	156	52957	152
51955	113	51986	106	52306	178	52408	160	52470	174	52523	164	52696	176	52847	171	52918	176	52958	152
51956	60	51987	106	52307	178	52409	160	52471	175	52540	142	52712	177	52848	171	52919	176	52959	146
51957	60	51988	106	52308	178	52410	160	52472	175	52541	142	52713	177	52849	171	52920	176	52960	146
51958	60	51992	132	52309	178	52411	160	52473	175	52542	142	52734	202	52850	172	52921	343	52961	152

Legende: rote Schrift = Neuheit für 2025 grüne Schrift = Auslauf in 2025 blaue Schrift = werkseitig ausverkauft

Art.-Nr.	Seite	Art.-Nr.	Seite	Art.-Nr.	Seite	Art.-Nr.	Seite	Art.-Nr.	Seite	Art.-Nr.	Seite	Art.-Nr.	Seite	Art.-Nr.	Seite	Art.-Nr.	Seite	Art.-Nr.	Seite
52962	152	53081	348	53205	354	53352	354	54393	281	54641	273	55051	40	55228	394	55321	405	55432	404
52967	160	53082	348	53206	354	53353	353	54396	282	54643	273	55054	41	55230	398	55330	397	55433	404
52968	160	53083	348	53212	350	53372	353	54408	286	54644	364	55055	41	55231	398	55340	397	55434	404
52969	160	53084	348	53213	350	53387	357	54417	286	54646	360	55056	41	55240	394	55365	405	55440	403
52970	167	53109	312	53229	356	53389	231	54424	364	54647	359	55060	41	55241	394	55366	405	55441	403
52971	167	53114	313	53230	356	53800	357	54443	358	54670	266	55150	395	55251	393	55367	405	55442	404
52972	167	53115	237	53235	348	54093	371	54450	358	54679	265	55151	395	55252	393	55391	399	55443	404
52973	343	53116	312	53239	357	54189	288	54451	358	54687	362	55170	395	55261	399	55392	399	55444	404
52974	343	53117	237	53240	355	54191	288	54457	358	54688	329	55171	395	55262	399	55400	402	55445	404
52975	343	53118	313	53241	355	54194	288	54459	360	54689	381	55200	392	55270	398	55401	402	55446	404
52976	342	53119	312	53242	355	54196	288	54460	360	54695	267	55201	392	55271	399	55402	402	55447	404
52977	342	53123	346	53243	355	54260	359	54486	361	54698	267	55202	392	55272	399	55403	402	55487	404
52978	342	53124	346	53253	355	54278	367	54489	367	54699	267	55203	392	55273	399	55404	402	55488	404
52982	342	53139	352	53254	355	54300	366	54495	364	54739	371	55204	392	55274	416	55405	402	55499	29
52983	342	53178	357	53265	356	54305	365	54496	371	54759	288	55205	392	55275	398/416	55406	402	55701	432
52984	342	53179	357	53266	357	54306	323	54497	375	54760	264	55207	392	55280	398	55411	402	55710	432
52985	144	53182	346	53272	353	54308	324	54503	286	54861	364	55208	392	55281	398	55412	402	55711	432
52986	144	53185	351	53273	353	54310	366	54531	270	54909	288	55209	392	55282	392	55413	402	55713	432
52987	144	53186	351	53274	353	54315	320	54538	270	54912	288	55211	393	55290	398	55414	402	55725	432
52989	176	53187	351	53275	353	54316	320	54539	270	54988	364	55212	393	55291	398	55417	402	55730	432
52990	176	53188	351	53284	353	54317	320	54589	282	54998	373	55213	393	55292	398	55418	402	55731	432
52991	176	53189	352	53286	353	54318	320	54598	376	54999	373	55214	393	55293	398	55419	402	55737	432
52995	150	53192	350	53308	356	54319	321	54599	369	55000	303/399	55219	393	55294	398	55420	403	55743	432
52996	150	53193	350	53330	349	54320	276	54601	274	55003	303/399	55220	394	55296	398	55421	403	55744	432
52997	150	53194	350	53331	349	54322	276	54604	274	55008	303/399	55221	394	55297	398	55422	403	55750	432
53020	347	53195	350	53332	349	54326	372	54620	274	55016	29	55222	394	55298	398	55423	403	55751	432
53021	347	53196	350	53333	349	54327	373	54626	274	55018	29	55223	394	55299	398	55424	403	55752	432
53022	347	53197	352	53334	349	54328	372	54631	271	55021	416	55224	394	55300	396	55425	403	55753	432
53023	347	53198	352	53335	349	54329	324	54637	271	55030	416	55225	394	55310	396	55426	403	55755	432
53024	347	53199	352	53336	349	54339	278	54638	271	55031	416	55226	394	55311	405	55427	403	55757	432
53080	348	53201	352	53351	354	54341	275	54639	271	55050	40	55227	394	55320	396	55428	403	55758	432

Legende: rote Schrift = Neuheit für 2025 grüne Schrift = Auslauf in 2025 blaue Schrift = werkseitig ausverkauft

Art.-Nr.	Seite	Art.-Nr.	Seite	Art.-Nr.	Seite	Art.-Nr.	Seite	Art.-Nr.	Seite	Art.-Nr.	Seite	Art.-Nr.	Seite	Art.-Nr.	Seite	Art.-Nr.	Seite	Art.-Nr.	Seite
55770	432	56052	433	56146	434	56274	435	56331	412	56535	411	56566	411	56599	411	56631	411	57143	28
55771	432	56053	433	56147	434	56275	435	56332	412	56536	411	56567	411	56600	411	56632	411	57154	24
55775	432	56054	433	56148	434	56276	435	56333	412	56537	411	56568	411	56601	411	56633	411	57177	25
55821	12	56060	433	56160	436	56280	435	56334	412	56538	411	56569	411	56602	411	56634	411	57178	21
55823	12	56061	433	56161	436	56281	435	56410	412	56539	411	56570	411	56603	411	56635	411	57179	21
55826	12	56062	433	56162	436	56282	435	56415	413	56540	411	56571	411	56604	411	56636	411	57196	20
55827	12	56063	433	56163	436	56283	435	56416	413	56541	411	56572	411	56606	411	56637	411	57198	19
55908	38	56065	433	56171	433	56284	435	56500	410	56542	411	56573	411	56607	411	56638	411	57305	301
55909	38	56066	433	56174	433	56286	435	56502	410	56543	411	56574	411	56608	411	56639	411	57306	301
55910	38	56100	434	56175	433	56288	435	56503	410	56544	411	56575	411	56609	411	56640	411	57343	300
55911	38	56101	434	56178	433	56289	435	56505	410	56545	411	56577	411	56610	411	56643	411	57344	300
55912	38	56102	434	56179	433	56290	435	56507	410	56546	411	56578	411	56611	411	56644	411	57345	300
55914	38	56104	434	56180	433	56291	435	56508	410	56547	411	56579	411	56612	411	56648	411	57363	305
55915	38	56122	417	56181	433	56292	435	56514	410	56548	411	56580	411	56613	411	56649	411	57365	304
55916	37	56127	416	56182	433	56293	435	56516	410	56549	411	56581	411	56614	411	57013	33	57376	301
55917	37	56130	434	56183	433	56294	435	56517	410	56550	411	56583	411	56615	411	57014	33	57544	300
55918	39	56131	434	56184	433	56295	435	56518	410	56551	411	56584	411	56616	411	57022	33	57545	300
55919	39	56132	434	56185	433	56296	435	56520	411	56552	411	56585	411	56617	411	57023	33	57550	305
55920	39	56133	434	56200	363	56297	435	56521	411	56553	411	56586	411	56618	411	57024	33	57551	305
55921	39	56134	434	56202	363	56299	435	56522	411	56554	411	56587	411	56619	411	57081	27	57561	305
55922	37	56135	434	56220	363	56302	435	56523	411	56555	411	56588	411	56620	411	57090	32	57562	305
55923	37	56136	434	56240	363	56303	435	56524	411	56556	411	56589	411	56621	411	57094	32	57563	305
55924	36	56137	434	56253	136	56304	435	56525	411	56557	411	56590	411	56622	411	57112	27	57564	305
55925	36	56138	434	56255	136	56305	436	56526	411	56558	411	56591	411	56623	411	57113	27	57565	304
55926	36	56139	434	56256	136	56306	436	56527	411	56559	411	56592	411	56624	411	57114	18	57566	304
55927	36	56140	434	56257	136	56307	436	56528	411	56560	411	56593	411	56625	411	57115	18	57576	301
55928	37	56141	434	56258	136	56308	436	56530	411	56561	411	56594	411	56626	411	57123	24	57577	301
55929	37	56142	434	56270	434	56309	436	56531	411	56562	411	56595	411	56627	411	57134	19	57580	297
56046	214	56143	434	56271	435	56310	436	56532	411	56563	411	56596	411	56628	411	57138	24	57605	314
56050	433	56144	434	56272	435	56311	436	56533	411	56564	411	56597	411	56629	411	57139	21	57606	314
56051	433	56145	434	56273	435	56330	412	56534	411	56565	411	56598	411	56630	411	57142	28	57608	314

Legende: rote Schrift = Neuheit für 2025 grüne Schrift = Auslauf in 2025 blaue Schrift = werkseitig ausverkauft

Art.-Nr.	Seite	Art.-Nr.	Seite	Art.-Nr.	Seite	Art.-Nr.	Seite	Art.-Nr.	Seite	Art.-Nr.	Seite	Art.-Nr.	Seite	Art.-Nr.	Seite	Art.-Nr.	Seite	Art.-Nr.	Seite
57609	314	57668	234	57762	333	57966	293	58239	255	58272	258	58430	277	58545	216	58663	315	58841	209
57610	314	57669	234	57782	327	57967	293	58240	213	58273	260	58438	277	58546	216	58671	317	58842	209
57611	314	57671	319	57801	298	57968	293	58241	213	58278	223	58457	261	58550	225	58676	317	58843	209
57612	314	57672	318	57802	298	57991	297	58242	213	58279	254	58458	261	58551	225	58678	316	58844	209
57613	314	57675	233	57803	298	57999	296	58243	213	58280	254	58459	261	58555	222	58679	314	58845	209
57614	314	57676	233	57806	298	58105	345	58244	224	58281	272	58472	256	58556	222	58690	317	58846	209
57620	313	57684	313	57816	294	58113	79	58245	224	58282	265	58491	254	58557	224	58725	327	58847	209
57621	313	57685	313	57819	295	58116	155	58246	224	58283	260	58492	254	58558	224	58726	321	58848	209
57622	313	57690	311	57824	295	58117	155	58247	222	58284	260	58493	254	58559	223	58741	320	58849	209
57623	313	57691	311	57825	294	58131	114/318	58248	220	58285	258	58500	226	58560	223	58742	324	58870	209
57630	310	57698	311	57826	294	58132	114/318	58249	220	58286	257	58501	226	58561	223	58755	332	58871	209
57631	310	57699	311	57827	294	58144	79/213	58250	234	58287	255	58503	226	58562	223	58777	331	58926	369
57633	310	57700	332	57839	292	58145	79/213	58251	217	58288	281	58504	227	58563	223	58778	326	58954	269
57635	310	57701	321	57866	293	58146	5	58252	217	58289	254	58505	227	58564	223	58791	331	58958	282
57636	310	57702	324	57868	293	58147	5	58253	264	58290	256	58506	227	58565	223	58794	331	58962	288
57637	310	57703	330	57899	296	58148	5	58254	266	58291	265	58507	227	58566	222	58795	331	58965	282
57638	310	57704	324	57901	298	58150	189	58257	283	58292	281	58520	232	58567	222	58798	327	58968	288
57639	310	57705	325	57902	298	58151	189	58258	283	58293	253	58521	232	58568	222	58799	323	58969	289
57641	319	57706	332	57903	298	58205	345	58259	257	58294	253	58522	232	58580	221	58800	307	58970	289
57642	318	57708	324	57906	298	58216	155	58260	259	58295	253	58526	232	58581	221	58801	307	58978	264
57643	318	57709	325	57916	294	58220	225	58261	258	58296	253	58527	232	58582	221	58802	307	58979	263
57644	318	57713	330	57919	295	58221	225	58262	259	58297	253	58530	215	58583	221	58803	309	58982	282
57647	316	57715	330	57924	295	58224	217	58263	260	58388	226	58531	215	58590	221	58804	309	58983	289
57649	319	57716	330	57925	294	58225	217	58264	261	58393	254	58537	215	58591	221	58805	309	58984	289
57650	234	57717	321	57927	294	58226	226	58265	214	58395	239	58538	215	58592	221	58807	308	58989	269
57651	234	57719	331	57928	295	58228	289	58266	214	58396	283	58539	215	58593	221	58811	308	58990	270
57652	234	57721	324	57939	292	58232	257	58267	214	58398	369	58540	215	58595	221	58812	308	58993	289
57653	234	57747	332	57945	292	58234	255	58268	214	58405	321	58541	215	58597	221	58815	306	58994	289
57654	234	57750	326	57946	292	58235	255	58269	228	58412	259	58542	215	58660	315	58816	306	58996	371
57655	234	57754	331	57947	292	58237	255	58270	216	58414	259	58543	216	58661	315	58817	306	58997	364
57667	234	57757	333	57948	292	58238	255	58271	256	58418	258	58544	216	58662	315	58840	209	59014	13

Legende: rote Schrift = Neuheit für 2025 grüne Schrift = Auslauf in 2025 blaue Schrift = werkseitig ausverkauft

Art.-Nr.	Seite	Art.-Nr.	Seite	Art.-Nr.	Seite	Art.-Nr.	Seite	Art.-Nr.	Seite	Art.-Nr.	Seite	Art.-Nr.	Seite	Art.-Nr.	Seite	Art.-Nr.	Seite	Art.-Nr.	Seite
59015	14	59136	204	59399	100	59622	229	59701	163	59845	115	61116	429	61821	334	96092	246	96397	120
59016	14	59137	204	59428	144	59623	229	59709	162	59846	115	61117	429	61822	334	96094	247	96398	120
59017	14	59138	204	59429	144	59624	229	59723	162	59847	115	61118	429	61823	334	96095	247	96410	199
59018	15	59139	204	59430	201	59625	229	59724	162	59848	115	61119	429	61824	334	96096	247	96411	199
59019	15	59156	90	59435	144	59638	231	59725	162	59849	115	61120	429	61825	334	96097	247	96412	199
59032	205	59157	90	59436	144	59639	231	59731	102	59853	93	61121	431	61826	334	96098	244	96413	199
59038	204	59163	169	59437	144	59640	231	59732	102	59862	93	61122	266	61827	335	96099	244	96415	199
59052	83	59164	169	59438	144	59641	231	59733	102	59868	93	61123	428	61830	335	96151	302	96416	199
59053	83	59165	169	59439	144	59642	231	59734	102	59889	165	61124	428	61831	335	96301	180	96417	199
59056	83	59166	169	59459	292	59643	231	59735	102	59897	192	61125	428	61833	335	96311	180	96420	199
59057	90	59176	299	59512	193	59646	231	59736	102	59900	115	61126	428	61834	335	96312	180	96421	199
59064	90	59177	299	59514	193	59648	230	59737	102	59930	151	61127	428	61835	335	96314	180	96422	199
59066	90	59196	98	59515	193	59649	230	59738	102	59934	151	61128	425	61836	335	96315	180	96422DS	199
59067	90	59228	144	59516	193	59650	230	59740	154	59942	151	61130	430	71150	174	96337	125	96427	199
59068	90	59229	144	59517	193	59651	230	59741	154	59943	151	61131	430	71151	174	96338	125	96428	199
59069	90	59235	144	59518	193	59652	230	59744	154	59944	151	61132	430	95150	302	96339	125	96433	199
59077	299	59259	292	59520	204	59653	230	59748	154	59953	93	61133	430	95175	302	96340	125	96434	199
59096	98	59275	179	59547	83	59659	216	59753	154	59962	93	61134	424	95176	302	96341	126	96435	199
59101	15	59276	179	59580	150	59660	218	59758	154	59969	93	61137	425	95179	302	96342	126	96436	199
59102	16	59315	193	59587	150	59661	218	59759	154	59998	192	61141	426	95353	360	96343	126	96437	199
59103	16	59317	193	59592	102	59662	218	59760	154	61101	426	61144	424	95354	364	96344	126	96464	173
59104	17	59320	204	59593	103	59674	220	59770	93	61102	426	61145	423	95355	375	96384	120	96468	173
59105	16/399	59347	83	59594	101	59675	219	59771	93	61103	426	61146	422	95356	367	96385	120	96491	173
59107	17	59360	150	59595	101	59676	219	59790	177	61104	431	61147	422	95357	367	96386	122	96492	173
59108	17	59380	150	59596	101	59677	219	59791	177	61105	431	61148	423	95358	369	96387	122	96530	199
59121	165	59392	102	59597	101	59678	219	59792	177	61106	431	61149	421	95359	369	96388	120	96530DS	199
59126	204	59393	103	59598	100	59679	219	59793	177	61111	427	61150	423	95361	380	96389	120	96531	199
59127	205	59394	98	59599	100	59680	228	59800	115	61112	425	61151	422	95755	3/378	96391	120	96531DS	199
59128	205	59395	98	59613	202	59681	228	59830	151	61113	427	61152	421	96086	241	96392	120	96551	127
59129	205	59397	100	59620	229	59682	228	59843	151	61114	427	61153	420	96087	241	96393	120	96552	127
59135	205	59398	100	59621	229	59700	163	59844	115	61115	427	61820	334	96091	246	96394	120	96553	127

Legende: rote Schrift = Neuheit für 2025 grüne Schrift = Auslauf in 2025 blaue Schrift = werkseitig ausverkauft

Art.-Nr.	Seite	Art.-Nr.	Seite	Art.-Nr.	Seite	Art.-Nr.	Seite	Art.-Nr.	Seite	Art.-Nr.	Seite	Art.-Nr.	Seite	Art.-Nr.	Seite	Art.-Nr.	Seite	Art.-Nr.	Seite
96554	127	96756	245	96886	128	97183	235	97306	287	97427	129	97524	121	97642	212	97927	20	99948	438
96555	127	96757	245	96887	128	97184	235	97307	377	97428	129	97525	121	97643	212	97929	20	99950	438
96556	127	96764	241	96888	128	97185	235	97309	249	97429	129	97528	121	97644	212	97930	20	99952	439
96557	127	96765	241	96889	128	97212	118	97310	249	97430	129	97529	121	97645	211	97931	22	99956	439
96558	127	96766	245	96890	128	97213	118	97311	377	97450	183	97606	239	97646	211	97932	20	99965	438
96559	127	96767	245	96891	128	97214	118	97312	249	97451	183	97607	239	97647	211	97933	27	99969	438
96562	127	96768	244	96892	128	97215	118	97330	197	97452	183	97616	239	97648	211	97934	22	99971	439
96564	127	96769	244	96893	128	97216	118	97331	197	97453	183	97617	239	97650	210	97935	25	99972	439
96566	127	96770	242	96894	128	97217	118	97332	197	97454	183	97618	236	97651	210	97937	25	99973	438
96567	127	96771	242	96900	18	97218	118	97333	197	97455	183	97619	236	97652	212	97939	23	99976	438
96586	130	96777	241	96980	29	97219	118	97334	197	97456	183	97620	236	97653	212	97940	25	99977	438
96587	130	96778	241	97017	333	97220	118	97335	197	97457	183	97621	236	97654	211	97942	26		
96592	130	96779	242	97040	311	97221	118	97400	133	97458	183	97622	236	97655	211	97945	26		
96593	130	96786AC	243	97055	333	97230	196	97401	133	97464	117	97623	236	97665	211	97947	23		
96594	130	96790AC	243	97110	248	97231	196	97402	133	97465	117	97625	236	97666	211	97948	27		
96595	130	96795	247	97124	286	97232	197	97403	133	97467	117	97626	237	97751	169	97949	23		
96660	240	96795AC	247	97132	282	97233	197	97404	133	97468	117	97627	237	97800	153	99853	397		
96661	240	96796	246	97133	377	97234	197	97405	133	97469	117	97628	237	97802	295	99875	438		
96662	240	96797	246	97134	248	97235	196	97406	133	97471	117	97629	315	97803	116	99900	439		
96663	240	96797AC	246	97135	248	97236	196	97407	133	97472	116	97630	212	97804	116	99906	439		
96664	240	96798	242	97136	285	97237	196	97408	133	97473	116	97631	212	97805	116	99907	439		
96665	240	96799	242	97137	272	97250	188	97409	133	97474	116	97632	212	97809	135	99909	439		
96695	279	96822	198	97151	333	97252	188	97410	133	97475	116	97633	212	97822	183	99930	438		
96698	279	96823	198	97155	325	97253	188	97411	133	97476	116	97634	210	97823	183	99931	439		
96699	279	96824	198	97156	320	97254	188	97412	133	97477	116	97635	210	97824	183	99932	438		
96720	301	96825	198	97157	331	97255	188	97420	129	97500	111	97636	210	97825	183	99933	439		
96724	301	96826	198	97160	325	97256	188	97422	129	97502	111	97637	210	97826	183	99934	439		
96752	243	96827	198	97163	327	97302	238	97423	129	97503	111	97638	210	97827	183	99936	438		
96753	243	96851	198	97180	235	97303	238	97424	129	97520	121	97639	210	97828	183	99941	438		
96754	245	96853	198	97181	235	97304	238	97425	129	97522	121	97640	212	97829	183	99942B	438		
96755	245	96882	128	97182	235	97305	248	97426	129	97523	121	97641	212	97830	183	99942W	438		

Legende: rote Schrift = Neuheit für 2025 grüne Schrift = Auslauf in 2025 blaue Schrift = werkseitig ausverkauft

INDIVIDUALISIERTE BAHNMODELLE

Das perfekte Geschenk für alle Eisenbahn-Fans

Ob Geburtstag, Jubiläum, Firmenfeier, Vereinsveranstaltung oder ein Dankeschön, das von Herzen kommt: mit einem individuell bedruckten Bahnmodell schenken Sie garantiert immer große Freude und überraschen den Beschenkten.

In drei Schritten zu Ihrem original PIKO Bahnmodell, bedruckt nach IHREN Wünschen!

Wählen Sie einfach eines der attraktiven Modelle im H0-, TT- oder G-Maßstab aus. Sie erhalten umgehend ein Freigabelayout und die Rechnung. Dann wird Ihr individuelles Bahnmodell produziert und innerhalb von 30 Tagen geliefert!



710001IB / # 71201IB E-Lok Taurus, silbern



95874IB Gedeckter Güterwagen, weiß



Foto und Text auswählen

1



Foto und Text im angegebenen Format sowie Kontaktdaten per E-Mail an PIKO senden: promotion@piko.de

2

Ihr individuelles Geschenk trifft per Postversand bei Ihnen ein!

3





Belgien
PIKO Spielwaren GmbH
Robert Deneef
 Latemstraat 20
 B9840 De Pinte
 Tel.: 0032 475 211790
 e-mail: robert-deneef@skynet.be
 www.piko.de



Hong Kong
PIKO Asia Ltd.
 Flat 5, 5/F, Lemmi Centre
 50 Hoi Yuen Road
 HK-Kwun Tong, Kowloon
 Tel.: 00852-24408622
 Fax: 00852-24400410
 e-mail: info@pikoasia.com
 www.piko.de



Polen
PIKO Polska Sp. z o.o.
 ul. Poziomkowa 19B2
 81-589 Gdynia
 Mobil: +48 500 366 553
 e-mail: info@piko-polska.pl
 www.piko-polska.pl



Tschechien
NEXES INTERNATIONAL
 Osadni 12a
 CZ - 170 00 Praha 7
 Tel.: 00420 233 372 482
 e-mail: info@nexes-int.cz
 www.pikomodely.cz



China
DongGuan AMR Hobby & Art Distribution Ltd.
 Xintang Road, ChaoLang
 Industrial Estate, ChaShan Town
 523392 DongGuan City/ P.R. China
 Tel.: 0769-81866863
 Fax: 0769-81866861
 e-mail: info@piko.cn
 www.piko.cn



Italien
EMMEMODELS SRL / PIKO Spielwaren GmbH
 Via Brianza 10
 I - 20843 VERANO BRIANZA MB
 Tel.: 0039 0362 90 65 40
 e-mail: info@emmemodels.it
 www.emmemodels.it
 www.piko.de



Rumänien
Minimodel Teh SRL
 Calea Grivitei Nr 204A
 RO - 010755 Bucuresti
 Tel.: 021 - 2241273
 Fax: 021 - 318167258
 e-mail: contact@trennet.ro



Türkei
UGUR AKMAN - HOBBYTIME
 Turan Günes Bulvari
 Hilal Mah. 716 Sokak N° 5/A
 TR - Cankaya - Ankara
 Tel.: 0312 - 438 4031
 Fax: 0312 - 438 0381
 e-mail: akman@hobbytime.com.tr
 www.hobbytime.com.tr



Dänemark
PIKO Spielwaren GmbH
 Lutherstraße 30
 D - 96515 Sonneberg, Germany
 Tel.: +49 3675 89 72 42
 Fax: +49 3675 89 72 50
 e-mail: hotline@piko.de
 www.piko.de



Mexiko
CORPORATIVO VIVE
 S.A. de C.V. / Thiers 176 Esq.
 Leibnitz. Col. Anzurez
 Mexico D.F. 11590
 Tel.: 055-52509215
 Fax: 055-43340173
 e-mail: contacto@corporativovive.com
 www.vivemodelismo.com



Russland
OOO "PIKO RUS"
 Dmitrovskoe shossee 100, B 2
 127247 Moscow/ Russia
 Tel.: 007-977 994 24 10
 e-mail: info@piko-rus.com
 www.piko-rus.com



Ungarn
Modell & Hobby Kft.
 Klapka u. 4-6 fszt2
 H - 1134 Budapest
 Tel.: 01 - 2370743
 Fax: 01 - 2370744
 e-mail: vasutmodell@modell.hu
 www.modell.hu



Frankreich / Luxemburg
T2M SAS
 Techniques Modernes du Modelisme
 BP 30006 - Zone Industrielle
 F- 57381 Faulquemont Cedex
 Tel.: 0033-387292520
 Fax: 0033387943722
 e-mail: info@t2m.tm.fr
 www.t2m-train.fr



Niederlande
PIKO Spielwaren GmbH
 Lutherstraße 30
 D - 96515 Sonneberg, Germany
 Tel.: +49 3675 89 72 42
 Fax: +49 3675 89 72 50
 e-mail: hotline@piko.de
 www.piko.de



Schweiz
ARWICO AG
 Brühlstrasse 10
 CH - 4107 Ettingen
 Tel.: 061 - 722 12 22
 e-mail: verkauf@arwico.ch
 www.arwico.ch



USA & Kanada
PIKO America LLC
 4610 Alvarado Canyon Rd., Suite 5
 San Diego CA 92120
 Tel.: 619 - 280-2800
 Toll-Free 1-877-678-4449
 Fax: 619 - 280-2843
 e-mail: support@piko-america.com
 www.piko-america.com



Großbritannien
Gaugemaster Controls Ltd.
 Gaugemaster House, Ford Road
 GB - Arundel, West Sussex BN18 OBN
 Tel.: 01903 - 884321
 Fax: 01903 - 884377
 e-mail: sales@gaugemaster.co.uk
 www.gaugemaster.com/piko



Österreich
PIKO Spielwaren GmbH
 Lutherstraße 30
 D - 96515 Sonneberg, Germany
 Tel.: +49 3675 89 72 42
 Fax: +49 3675 89 72 50
 e-mail: hotline@piko.de
 www.piko.de



Spanien
Trenes Aguilo
 Vía Augusta 7
 E - 08950 Esplugues de Llobregat
 Tel.: 00 - 34 - 93 - 499 05 29
 e-mail: infonegocio@trenes-aguilo.com
 www.trenes-aguilo.com

WAGEN AUS EUROPA AUF IHRER HO-ANLAGE

PIKO

Farbenfroh und international – die Wagen von PIKO lassen keine Modellbahn-Wünsche offen. Die Modelle überzeugen durch die perfekte Kombination aus vorbildgerechter und maßstabsgetreuer Modellumsetzung mit höchster Betriebstauglichkeit und hervorragenden Fahreigenschaften. Weiterhin steht bei unseren ausgefeilten Modellen der Spielspaß bei bester Qualität und Detailtreue an erster Stelle.



Steuerwagen Silberling Karlsruhe Kopf DB Ep. IV 
> siehe Seite 36



Doppelstocksteuerwagen DBmq 776 mintgrün DR Ep. IV 
> siehe Seite 48



Schiebeplanenwagen 
Shimmns Nacco NS Ep. VI
> siehe Seite 44



Kesselwagen PKP Ep. III 
> siehe Seite 49



Personenwagen EW I 1. Klasse grün, neue Schrift SBB Ep. V 
> siehe Seite 38



Personenwagen Regiojet Ep. VI 
> siehe Seite 40



Schiebewandwagen Hbbillns ÖBB Ep. V 
> siehe Seite 44



Ihr Fachhändler:

PIKO Spielwaren GmbH | Lutherstraße 30 | 96515 Sonneberg, Germany
Tel. +49 (3675) 8972 - 0 | Fax +49 (3675) 8972 - 50 | hotline@piko.de

   www.piko.de